



КОРВЕТ 10

ООО "ЭНКОР - Инструмент - Воронеж"

ЭЛЕКТРИЧЕСКАЯ ДИСКОВАЯ ПИЛА

РУКОВОДСТВО ПО ЭКСПЛУАТАЦИИ

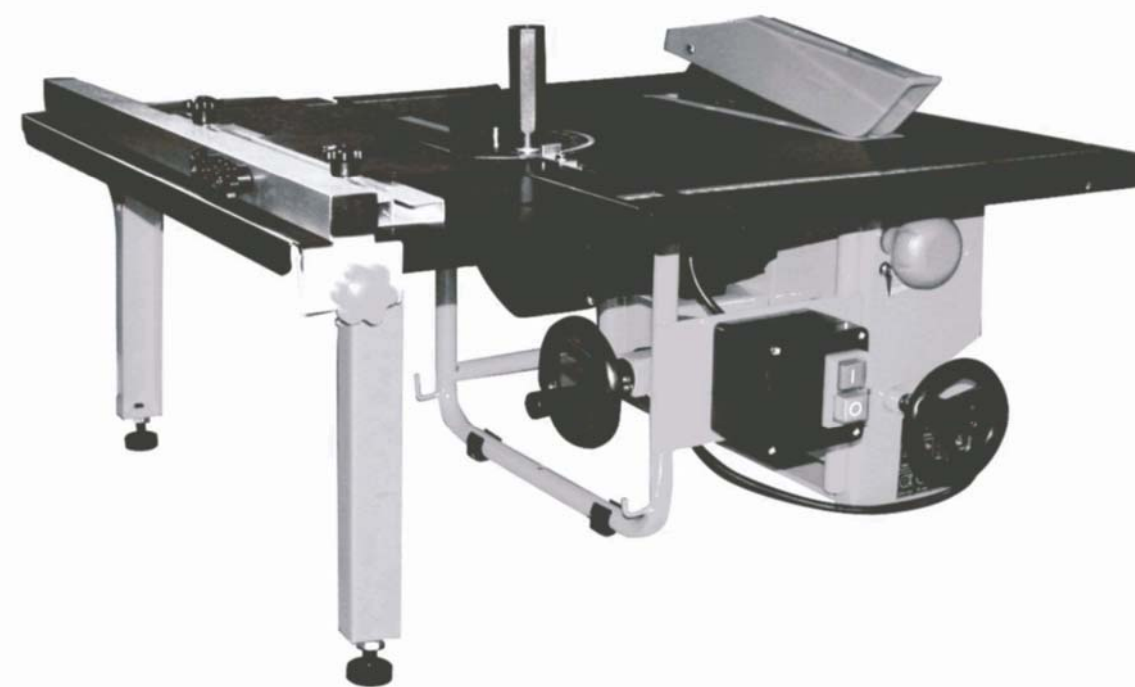

Артикул 10210

РОССИЯ ВОРОНЕЖ

www.enkor.ru

Уважаемый покупатель!

Вы приобрели переносную электрическую дисковую пилу, изготовленную в КНР под контролем российских специалистов по заказу ООО «ЭНКОР-Инструмент-Воронеж». Перед вводом в эксплуатацию переносной электрической дисковой пилы внимательно и до конца прочтите настоящее руководство по эксплуатации и сохраните его на весь срок использования.

СОДЕРЖАНИЕ

1. ОБЩИЕ УКАЗАНИЯ
 2. ТЕХНИЧЕСКИЕ ДАННЫЕ
 3. КОМПЛЕКТНОСТЬ
 4. УКАЗАНИЯ ПО ТЕХНИКЕ БЕЗОПАСНОСТИ
 - 4.1. Общие указания по обеспечению безопасности при работе с пилой
 - 4.2. Дополнительные указания по обеспечению безопасности
 5. ПОДКЛЮЧЕНИЕ ПИЛЫ К ИСТОЧНИКУ ПИТАНИЯ
 - 5.1. Электрические соединения. Требования к шнуру питания
 - 5.2. Требования при обращении с двигателем
 6. УСТРОЙСТВО ПИЛЫ
 7. РАСПАКОВКА
 8. СБОРКА ПИЛЫ
 9. ЗАМЕНА ПИЛЬНОГО ДИСКА
 10. ИНСТРУКЦИИ ПО ЭКСПЛУАТАЦИИ
 - 10.1. Подготовка к работе
 - 10.2. Включение
 - 10.3. Установка глубины пиления
 - 10.4. Установка наклона пиления
 - 10.5. Установка параллельного упора на нужный размер
 - 10.6. Установка упора для косого и поперечного пиления на нужный угол пиления
 - 10.7. Установка упора для пиления под углом 45°
 11. ТИПЫ ОПЕРАЦИЙ
 - 11.1. Поперечное пиление
 - 11.2. Наклонное поперечное пиление
 - 11.3. Комбинированное пиление
 - 11.4. Продольное пиление
 - 11.5. Наклонное продольное пиление
 - 11.6. Пиление на заготовки определенного размера
 - 11.7. Пиление заготовок большого размера
 - 11.8. Пиление узких деталей шириной меньше чем 120 мм
 - 11.9. Пиление узких деталей шириной меньше чем 30 мм
 12. ПИЛЕНИЕ
 13. ТЕХНИЧЕСКОЕ ОБСЛУЖИВАНИЕ
 14. РЕКОМЕНДУЕМЫЕ ПИЛЬНЫЕ ДИСКИ «АТАКА» С ТВЕРДОСПЛАВНЫМИ ПЛАСТИНАМИ
 15. СВИДЕТЕЛЬСТВО О ПРИЁМКЕ И ПРОДАЖЕ
 16. ГАРАНТИЙНЫЕ ОБЯЗАТЕЛЬСТВА
 17. ВОЗМОЖНЫЕ НЕИСПРАВНОСТИ И МЕТОДЫ ИХ УСТРАНЕНИЯ
- ПРИЛОЖЕНИЕ А. «РЕКОМЕНДУЕМЫЕ ПРИСПОСОБЛЕНИЯ И УСТРОЙСТВА»
- СХЕМА СБОРКИ
- ДЕТАЛИ СБОРКИ

Настоящее руководство по эксплуатации предназначено для изучения и правильной эксплуатации переносной электрической дисковой пилы модели "КОРВЕТ 10".

3. КОМПЛЕКТНОСТЬ (Рис.1а, 1б)



Рис. 1а



Рис.1б

А. Пила модели "КОРВЕТ 10"	– 1шт.
Б. Параллельный упор	– 1шт.
В. Упор для косого и поперечного пиления	– 1шт.
Г. Толкатель	– 1шт.
Д. Удлинитель стола с двумя стойками	– 1шт.
Е. Ключи для смены пильного диска	– 2шт.
Ж. Направляющая	– 1шт.
И. Угловой упор	– 1шт.
К. Ручка маховика	– 2шт.
Руководство по эксплуатации	– 1экз.
Упаковка	– 1шт.

Код для заказа

10210

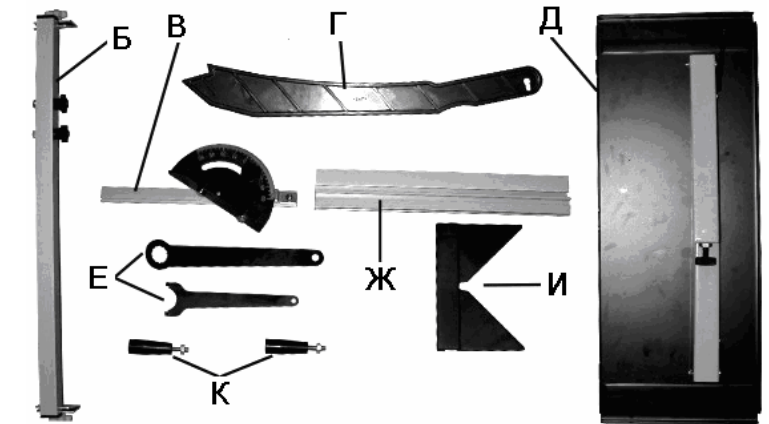
4. УКАЗАНИЯ ПО ТЕХНИКЕ БЕЗОПАСНОСТИ

4.1. Общие указания по обеспечению безопасности при работе с пилой

ПРЕДУПРЕЖДЕНИЕ: Для предотвращения ошибок, которые могут стать причиной серьезных травм, включайте пилу только после того, как поэтапно изучите все пункты настройки и регулировки пилы и изложенные в «руководстве» рекомендации.

4.1.1. Ознакомьтесь с вашей пилой. Внимательно и до конца прочтите руководство по эксплуатации и все прилагаемые к пиле указания по обеспечению безопасности. Ознакомьтесь с областью применения пилы, предельными условиями её использования, а также со всеми опасностями, связанными с работой на пиле.

4.1.2. Правильно устанавливайте и всегда содержите в рабочем состоянии все защитные устройства.

4.1.3. Выработайте в себе привычку: прежде чем включить пилу убедитесь в том, что все используемые при настройке инструменты удалены с рабочего стола.

4.1.4. Место проведения работ с пилой должно быть ограждено. Содержите рабочее место в чистоте, не допускайте загромождения посторонними предметами. Не допускайте использование пилы в помещениях со скользким полом, например, засыпанном опилками или натертом воском.

4.1.5. Не работайте в опасных условиях. Позаботьтесь о хорошем освещении рабочего места и свободе передвижения вокруг пилы. **Запрещается** работа с пилой в помещениях с относительной влажностью воздуха более 80%.

4.1.6. Дети и посторонние лица должны находиться на безопасном расстоянии от рабочего места. Запирайте рабочее помещение на замок.

4.1.7. Не перегружайте пилу. Ваша работа будет выполнена лучше и закончится быстрее, если вы будете выполнять её так, чтобы пила не перегружалась.

4.1.8. Используйте только соответствующий и заточенный рабочий инструмент.

4.1.9. Одевайтесь правильно. При работе на пиле не надевайте излишне свободную одежду, перчатки, галстуки, украшения. Они могут попасть в подвижные детали пилы. Всегда работайте в нескользящей обуви и убирайте назад длинные волосы.

4.1.10. Всегда работайте в защитных очках: обычные очки таковыми не являются, поскольку не противостоят ударам.

4.1.11. Контролируйте исправность деталей пилы, правильность регулировки подвижных деталей, соединений подвижных деталей, следите за возможными поломками, неправильной установкой и всеми прочими условиями, которые могут оказать отрицательное влияние на работу пилы. Любая неисправная деталь должна немедленно ремонтироваться или заменяться.

4.1.12. Правильно обслуживайте пилу. Содержите пилу в исправном и чистом состоянии.

4.1.13. Перед началом любых работ по настройке или техническому обслуживанию пилы отсоедините вилку шнура питания пилы от розетки электросети.

4.1.14. Не оставляйте работающую пилу без присмотра. Прежде чем покинуть рабочее место выключите пилу и дождитесь полной остановки пильного диска.

4.1.15. При пилении тяжелых или длинных заготовок следует закрепить пилу к опорной поверхности болтами.

4.1.16. В помещении мастерской или на строительной площадке пила должна быть размещена так, чтобы оператор и окружающие люди не находились на одной линии с плоскостью вращения пильного диска.

4.2. Дополнительные указания по обеспечению безопасности

ОСТОРОЖНО: Для вашей собственной безопасности начинайте работу с пилой только после того, как полностью соберёте её в соответствии с указаниями данного руководства по эксплуатации. Изучите и всегда выполняйте требования по обеспечению безопасности:

4.2.1. Перед первым применением пилы обратите внимание на:

- правильность сборки и надежность установки пилы;
- исправность и подвижность защитного кожуха, расклинителя;
- исправность механизмов наклонной установки и подъема пильного диска.

ВНИМАНИЕ! Прочтите надписи с предупреждающими указаниями на расположенных на пиле наклейках.

Держите руки вне области пиления пильного диска. Никогда не пилите заготовку, удерживая её руками навесу. Никогда не касайтесь руками вращающегося пильного диска.

4.2.2. Перед работой проверьте пильный диск на наличие на нем трещин или повреждений. Пильный диск с трещинами или другими повреждениями следует немедленно заменить.

4.2.3. Не используйте пилу вблизи легковоспламеняющихся жидкостей или газов.

4.2.4. Используйте фланцы для крепления пильного диска, предназначенные только для этой пилы.

4.2.5. Будьте осторожны: не повредите шпиндель, фланцы (прежде всего их монтажные поверхности), болты. Повреждение этих деталей может привести к разрушению пильного диска.

4.2.6. Убедитесь в том, что подвижная подвеска двигателя правильно заблокирована и не перемещается во время работы и что пильный диск надежно зафиксирован под необходимым углом наклона.

4.2.7. Перед началом работы уберите с поверхности рабочего стола опилки, лишние заготовки, обрезки и т.д.

4.2.8. Перед началом работы проверьте и убедитесь в отсутствии гвоздей и других инородных тел в заготовке.

4.2.9. Обрабатываемую заготовку постоянно прижимайте к поверхности рабочего стола толкателем, чтобы она не могла качаться или вращаться. Под заготовкой не должны скапливаться опилки.

4.2.10. Позаботьтесь о том, чтобы после распиловки заготовка не могла произвольно сдвинуться с места (например, за счёт того, что она не всей плоскостью прилегает к поверхности рабочего стола), чтобы обрезки сразу же удалялись от пильного диска. В противном случае обрезки могут быть захвачены пильным диском и с силой выброшены в сторону оператора. Не пилите одновременно несколько заготовок.

4.2.11. Будьте особенно внимательны при пилении больших, очень маленьких или неудобных заготовок. Используйте дополнительные опорные поверхности (удлинители стола или дополнительные опоры) при пилении длинных заготовок, которые могут опрокинуться с рабочего стола по завершению пиления. Не пилите на этой пиле заготовки, которые настолько малы, что вы не можете их надёжно удерживать.

При пилении профилированных заготовок сделайте так, чтобы заготовка не могла сползти и заклинить пильный диск. Профилированная заготовка должна укладываться на рабочий стол своей плоской поверхностью или удерживаться специальным приспособлением, которое исключает возможность качания, опрокидывания или соскальзывания заготовкой во время обработки.

4.2.12. Не прикасайтесь руками к пильному диску пилы во время работы.

4.2.13. Перед включением убедитесь, что пильный диск не касается поверхности заготовки.

4.2.14. Перед пилением заготовки запустите пилу на холостом ходу и проверьте, нет ли биения пильного диска. Причиной этого может быть неправильный монтаж или плохая балансировка пильного диска.

4.2.15. Перед началом пиления заготовки дождитесь, пока пильный диск достигнет максимальной скорости вращения.

4.2.16. Если вам что-то показалось ненормальным в работе пилы, немедленно прекратите её эксплуатацию.

4.2.17. Перед работой по обслуживанию или настройке отключите пилу и дождитесь полной остановки пильного диска, после чего отсоедините вилку шнура питания пилы из розетки электропитания.

4.2.18. Будьте внимательны, особенно при выполнении повторяющихся, монотонных действий. Не успокаивайтесь ошибочным чувством безопасности.

4.2.19. Не применяйте пильные диски без знака соответствия требованиям стандарта, никогда не устанавливайте абразивные круги или иные съёмные рабочие инструменты, не соответствующие назначению пилы: это может стать причиной тяжелой травмы.

*- позиция по схеме сборки

№*	Код	Наименование	№*	Код	Наименование
1	124816	Двигатель	51	124848	Шайба
2	124810	Опора регулируемая	52		Винт
3	124809	Гайка	53		Гайка
4	124815	Стойка	54		Гайка
5	124814	Пружина	55	124859	Винт
6	124813	Болт	56	130479	Пластина
7	124812	Гайка	57	124853	Панель
8	124808	Стойка	58	124834	Расклиниватель
9	124811	Удлинитель стола	59	130480	Вставка
10	124789	Накладка	60		Шайба
11	130477	Торец	61	124852	Гайка
12	124801	Шайба	62	124830	Гайка
13	124793	Прижим	63	124851	Пластина
14	124792	Упор параллельный	64	124830	Гайка
15	124791	Гайка	65	124827	Болт
16	124790	Винт	66	124846	Цапфа
17	124788	Направляющая	67		Гайка
18	124787	Упор	68	124829	Шайба
19	124800	Упор	69	124823	Винт
20	124803	Болт	70	124824	Ручка
21	124807	Планка	71	124840	Маховик
22		Вставка	72	124841	Шайба
23	124806	Указатель	73	124843	Ось
24	124805	Шайба	74	124861	Корпус
25		Шайба	75	124826	Винт
26	124804	Винт	76		Штифт
27	124802	Ручка	77	124856	Пластина
28	124799	Гайка	78	124872	Винт
29	124798	Кожух защитный	79	124854	Блок электрический
30	124794	Винт	80	124855	Накладка
31	124795	Винт	81	124857	Крышка
32	124796	Вставка стола	82		Вставка
33	124797	Стол рабочий	83		Винт
34	124822	Фланец	84	130483	Вставка
35	124821	Диск пильный	85	130481	Пластина
36	124820	Фланец	86		Винт
37	124819	Гайка	87	124864	Держатель
38	124818	Панель	88		Винт
39	124817	Винт	89	124866	Цапфа
40	130478	крышка ручки	90	124870	Планка
41	124863	Ручка	91	124867	Ось
42	124862	Шайба	92		Втулка
43		Винт	93		Винт
44	124865	Патрубок пылесборника	94	130482	Опора
45	124825	Шайба	95	124871	Кнопка
46	124850	Шайба	96		Втулка
47	124849	Винт	97	124874	Накладка
48	124845	Рама	98	124873	Шнур питания
49		Винт	99	124786	Толкатель
50	124847	Винт	100	130484	Конденсатор

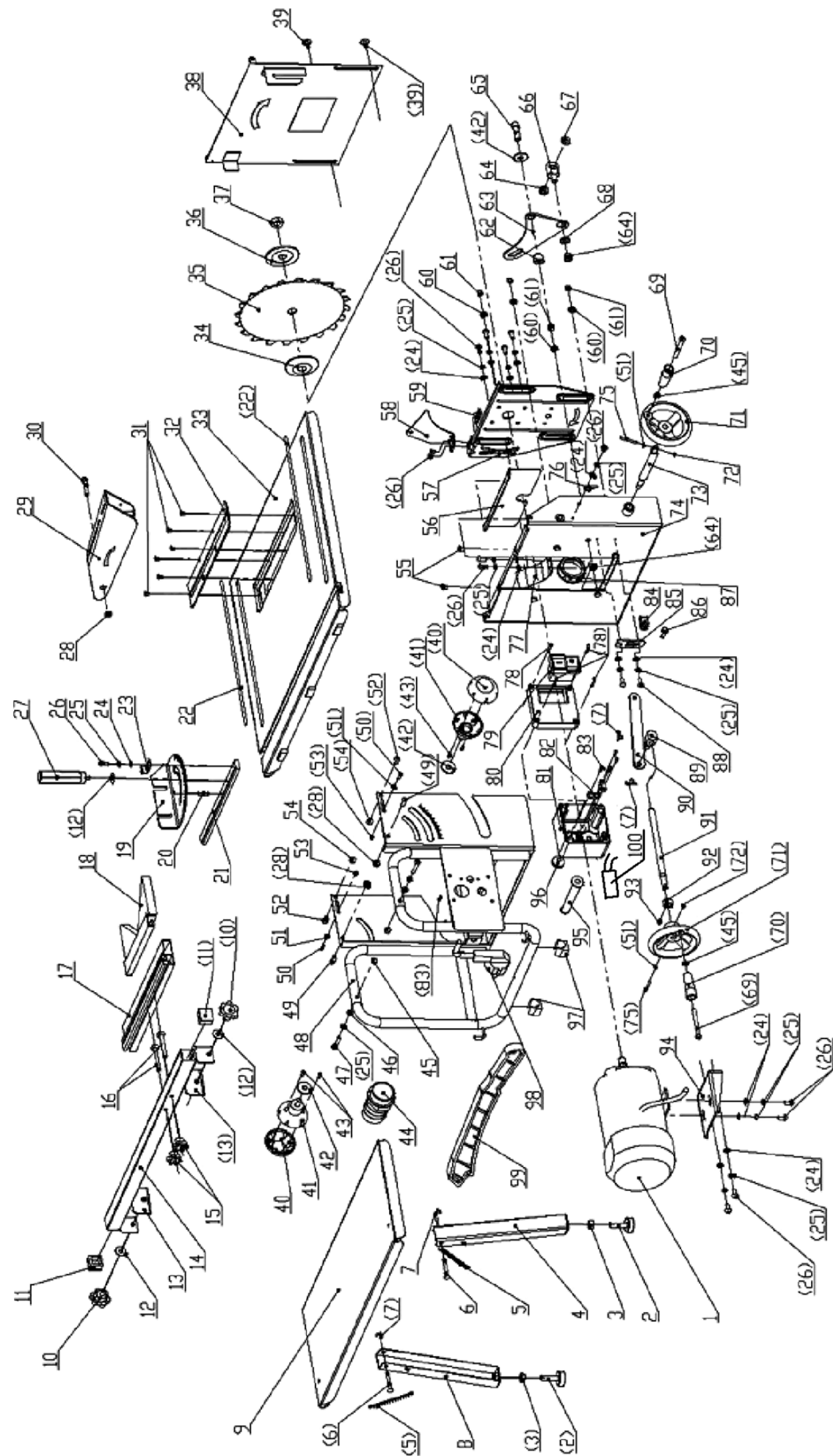

- 4.2.20. Не допускайте неправильной эксплуатации шнура. Не тяните за шнур питания при отсоединении вилки от розетки. Оберегайте шнур питания от нагревания, попадания на него масла, воды и других жидкостей, от повреждения об острые кромки.
- 4.2.21. Не используйте пилу для пиления других материалов, кроме древесины и ее производных.
- 4.2.22. При пилении подсоедините к пиле пылесборник или подключите пылесос.
- 4.2.23. Выбирайте пильные диски в соответствии с материалом, который подлежит пилению.
- 4.2.24. Работайте в защитной или пылезащитной маске. При работе на пиле создается пыль.
ПРЕДУПРЕЖДЕНИЕ: Пыль, образующаяся от некоторых материалов, может быть опасной для здоровья. Всегда работайте в хорошо вентилируемом помещении с использованием соответствующих средств удаления пыли. Используйте пылесборник или пылесос там, где возможно.
- 4.2.26. При работе используйте наушники или беруши для уменьшения воздействия шума. При длительной работе используйте виброзащитные рукавицы.
- 4.2.27. При пилении материала необходимо помнить о максимальных возможностях пилы.
- 4.2.28. Прежде чем произвести первое пиление, дайте пиле поработать не менее минуты без нагрузки. Если в это время вы услышите посторонний шум или заметите сильную вибрацию, выключите пилу, отключите вилку шнура питания из розетки электрической сети и установите причину этого явления. Не включайте пилу до выявления и устранения причины неисправности.
- 4.2.29. При продольном пилении торец заготовки, к которой применяется толкатель, должен быть перпендикулярен параллельному упору, чтобы усилие подачи, прилагаемое к заготовке, не стало причиной выпадения заготовки или отдачи.
- 4.2.30. При продольном пилении узких заготовок (расстояние между пильным диском и параллельным упором менее 120 мм), заготовка должна быть прижата к рабочему столу и к параллельному упору толкателем.
Избегайте неудобных положений рук, при которых, при внезапном соскальзывании, одна или обе руки могут оказаться рядом с пильным диском.
- 4.2.31. Отдача происходит во время работы с параллельным упором, когда часть или вся заготовка резко отбрасывается назад в сторону оператора. Отдачу и возможные травмы можно предотвратить, если:
- Сохранять положение параллельного упора параллельно плоскости пильного диска;
 - Всегда работать острым пильным диском;
 - Не снимать параллельный упор, расклиниватель и содержать их в рабочем состоянии. Расклиниватель должен быть совмещен с плоскостью пильного диска;
 - Не отпускать заготовку, пока пильный диск вращается;
 - Не использовать гнутые или коробленные заготовки, не имеющие ровной кромки, которая могла бы перемещаться по параллельному упору.
- 4.2.32. На вашей пиле можно распиливать пластмассовые и композитные материалы (такие как древесноволокнистая плита). Однако, поскольку они достаточно твердые и скользкие, будьте внимательны и соблюдайте инструкции по настройке и процедуре продольного пиления. Не стойте сами и не позволяйте никому стоять на линии потенциальной отдачи.
- 4.2.33. Никогда не выполняйте какие-либо работы по позиционированию и направлению заготовки руками без использования параллельного упора или упора для косоугольного и поперечного пиления.
- 4.2.34. Никогда не используйте параллельный упор при поперечном пилении или упор для косоугольного и поперечного пиления при продольном пилении. Никогда не используйте параллельный упор как стопор длины. Никогда не держите руками отпиливаемую часть заготовки, когда питание включено, и пильный диск вращается.
- 4.2.35. Если пильный диск заклинил в заготовке, выключите пилу, дождитесь полной остановки вращения пильного диска и освободите пильный диск. Проверьте правильность установки расклинивателя относительно плоскости пильного диска. Перед началом выполнения продольного пиления убедитесь, что параллельный упор установлен параллельно плоскости пильного диска. Отрегулируйте по мере необходимости.
Соблюдайте особую осторожность при работе с искривленной деревянной заготовкой – она может подскочить на столе и зажать пильный диск.
- 4.2.36. Никогда не пилите круглые (цилиндрические) заготовки.

5. ПОДКЛЮЧЕНИЕ ПИЛЫ К ИСТОЧНИКУ ПИТАНИЯ

5.1. Электрические соединения. Требования к электрическому шнуру питания

- 5.1.1. Для защиты электропроводки от перегрузок на щите подключения данной линии необходимо применять плавкие предохранители или автоматические выключатели на 6А.
- 5.1.2. Запрещается переделывать вилку, если она не входит в розетку. Квалифицированный электрик должен установить соответствующую розетку.
- 5.1.3. При повреждении электрического шнура питания его должен заменить изготовитель или сертифицированный сервисный центр.

5.2. Требования при обращении с двигателем

- ВНИМАНИЕ!** Для исключения опасности повреждения двигателя регулярно очищайте двигатель от пыли. Так обеспечивается его беспрепятственное охлаждение.
- ПРЕДУПРЕЖДЕНИЕ:** не включайте пилу до тех пор, пока до конца и внимательно не ознакомитесь с изложенными в данном «Руководстве» рекомендациями, поэтапно не изучите все пункты настройки и регулировки пилы и работу всех органов управления.

5.2.1. Если двигатель не запускается или внезапно останавливается при работе, сразу же отключите пилу. Отключите вилку электрического шнура питания из розетки, проверьте пильный диск на свободное вращение. Если пильный диск вращается свободно, включите двигатель ещё раз. Если двигатель всё ещё не вращается, попытайтесь по таблице возможных неисправностей найти и устранить возможную причину.

5.2.2. Устройство защиты или автомат защиты необходимо регулярно проверять, если:

- двигатель постоянно перегружается. (При частых заклиниваниях пильного диска в заготовке, а также при частых запусках пилы двигатель может выйти из строя от перегрузок).

- колебания напряжения сети в пределах $\pm 10\%$ относительно номинального значения не влияют на нормальную работу пилы. Однако, при тяжёлой нагрузке необходимо, чтобы на двигатель подавалось напряжение 220 В.

5.2.3. Чаще всего проблемы с двигателем возникают при плохих контактах в разъёмах, при перегрузках, пониженном напряжении питания (возможно, вследствие недостаточного сечения подводящих проводов). Поэтому всегда с помощью квалифицированного электрика проверяйте все разъёмы, рабочее напряжение и потребляемый пилой ток.

5.2.4. При большой длине и малом поперечном сечении подводящих проводов на этих проводах происходит дополнительное падение напряжения, которое приводит к проблемам с двигателем. Поэтому для нормального функционирования пилы необходимо увеличить поперечное сечение подводящих проводов. Приведённые в таблице данные о длине подводящих проводов относятся к расстоянию между распределительным щитом, к которому подключена пила, и вилкой штепсельного разъёма пилы. При этом, не имеет значения, осуществляется подвод электроэнергии к пиле через стационарные подводящие провода, через удлинительный кабель или через комбинацию (стационарный и удлинительный) кабелей.

Длина подводящих проводов	Необходимое поперечное сечение медных проводов
До 15м	1,0 мм ²

Предупреждение: Пила должна быть заземлена через розетку с заземляющим контактом.

6. УСТРОЙСТВО ПИЛЫ



Рис.2а

Рис.2б

Пила состоит из следующих сборочных единиц и деталей (Рис.2а, 2б):

1. Стойки удлинителя стола	14. Корпус пилы
2. Винт фиксации параллельного упора	15. Маховик установки глубины пиления
3. Опора регулируемая	16. Выключатель
4. Винт фиксации направляющей	17. Магнитный пускатель
5. Параллельный упор	18. Крючки для толкателя
6. Винт фиксирующий	19. Маховик установки угла наклона шпинделя
7. Удлинитель стола	20. Электродвигатель
8. Направляющая	21. Рама
9. Упор для косо́го и поперечного пиления	22. Пильный диск
10. Рабочий стол	23. Угловой упор
11. Расклинователь	24. Патрубок пылесборника (пылесоса)
12. Защитный кожух пильного диска	25. Винт фиксации установки глубины пиления
13. Винт фиксации установки угла наклона шпинделя	

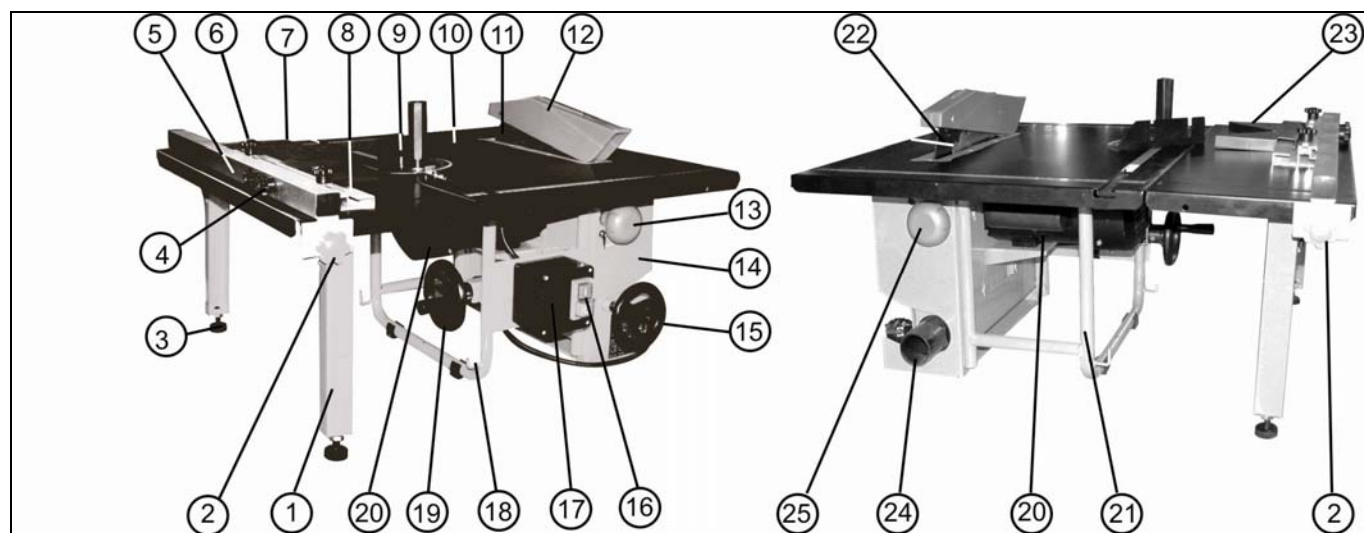
«РЕКОМЕНДУЕМЫЕ ПРИСПОСОБЛЕНИЯ И УСТРОЙСТВА»

ОПОРА РОЛИКОВАЯ

Для создания удобства при работе с пилой рекомендуем приобрести опору роликовую (Рис. А1), которая облегчит работу с заготовками большой длины как при подаче заготовки на обработку, так и при передаче готового изделия после обработки.



Код для заказа 29940

Код для заказа 29941

Код для заказа 29942

Рис. А1

ПЫЛЕСОСЫ ДЛЯ СБОРА СТРУЖКИ И ДРЕВЕСНОЙ ПЫЛИ

Для сбора стружки и древесной пыли при работе рекомендуем использовать пылесосы «КОРВЕТ», Рис. А2, различных модификаций (см. Таблицу А1), которые обеспечат надлежащие условия работы и сохранят ваше здоровье.



«КОРВЕТ 61»

«КОРВЕТ 64»

«КОРВЕТ 65»

«КОРВЕТ 66»

«КОРВЕТ 67»

Рис. А2

Таблица А1

	«КОРВЕТ 61»	«КОРВЕТ 64»	«КОРВЕТ 65»	«КОРВЕТ 66»	«КОРВЕТ 67»
Напряжение питания	220 В, 50 Гц	220 В, 50 Гц	220 В, 50 Гц	380 В, 50 Гц	380 В, 50 Гц
Потребляемая мощность	750 Вт	1500 Вт	2200 Вт	3750 Вт	3750 Вт
Расход воздуха	14,2 м ³ /мин	42,6 м ³ /мин	62,3 м ³ /мин	70,82 м ³ /мин	76 м ³ /мин
Объём пылесборника	0,064 м ³	0,153 м ³	0,306 м ³	0,43 м ³	0,57 м ³
Объём фильтра	0,064 м ³	0,153 м ³	0,306 м ³	0,43 м ³	0,57 м ³
Код для заказа	10261	10264	10265	10266	10267

17. ВОЗМОЖНЫЕ НЕИСПРАВНОСТИ И МЕТОДЫ ИХ УСТРАНЕНИЯ

Главным в получении оптимальных результатов при использовании пилы является правильная регулировка и балансировка. Если вам кажется, что пила распиливает неточно, необходимо проверить все регулировки и установки. Обратите внимание также на то, что если вы меняете одну регулировку, она часто оказывает влияние на другие регулировки. Лучше всего проверить все регулировки во время устранения неисправности

Неисправность	Возможная причина	Действия по устранению
1. Повышенная вибрация	1. Пильный диск разбалансирован	1. Снимите пильный диск и замените на другой.
2. Электродвигатель перегружается, теряет обороты при пилении, деталь горит, при продольном пилении электродвигатель останавливается.	1. Пильный диск затупился 2. Пильный диск не предназначен для пиления данной заготовки 3. Скорость подачи слишком высокая 4. Параллельный упор расположен не параллельно пильному диску 5. Расклинователь установлен не в одной плоскости с пильным диском 6. Между заготовкой и параллельным упором накопились опилки 7. Покороблена заготовка	1. Замените или заточите пильный диск 2. Установите пильный диск, предназначенный для пиления данной заготовки 3. Уменьшите скорость подачи заготовки 4. Отрегулируйте параллельный упор 5. Отрегулируйте положение расклинователя 6. Содержите поверхность стола в чистоте 7. Установите заготовку вогнутой стороной вниз и подавайте медленно
3. Пила производит распиловку неточно под углами наклона	1. Углы отрегулированы неправильно	1. См. пункт «установка угла наклона»
4. При регулировке по высоте пильного диска необходимо прикладывать значительное усилие	1. На резьбе подъемного винта накопились опилки	1. Очистите и протрите насухо резьбу
5. Электродвигатель работает на полной скорости, но пильный диск останавливается во время пиления	1. Пильный диск слабо закреплен	1. Закрепите пильный диск
6. Электродвигатель не запускается	1. Питание не поступает, так как сетевой выключатель разомкнут 2. Неисправный магнитный пускатель 3. Статор или якорь сгорели	1. Включите сетевой выключатель 2. Обратитесь в сервисный центр для замены магнитного пускателя 3. Обратитесь в сервисный центр для ремонта электродвигателя
7. Электродвигатель не развивает полную скорость и не работает на полную мощность	1. Низкое напряжение 2. Сгорела обмотка или обрыв в обмотке 3. Слишком длинный удлинительный шнур	1. Проверьте напряжение в сети 2. Обратитесь в сервисный центр для ремонта. 3. Укоротите длину или увеличьте сечение шнура
8. Электродвигатель перегревается, останавливается, размыкает прерыватели предохранителей	1. Электродвигатель перегружен 2. Неправильное охлаждение из-за накопления опилок вокруг двигателя 3. Обмотки сгорели или обрыв в обмотке	1. Подавайте заготовку медленнее 2. Очистите двигатель для обеспечения соответствующей вентиляции 3. Обратитесь в сервисный центр для ремонта

7. РАСПАКОВКА

- 7.1. Откройте упаковку. Извлеките все комплектующие детали и узлы.
7.2. Проверьте комплектность пилы.

ПРЕДУПРЕЖДЕНИЕ: Не пытайтесь использовать пилу до её полной сборки в соответствии с руководством по эксплуатации.

8. СБОРКА ПИЛЫ (Рис.2а, 2б, 3, 4а, 4б)

ПРЕДУПРЕЖДЕНИЕ: Перед выполнением каких - либо работ по наладке, обслуживанию, настройке пилы и т.д., отключите и обесточьте пилу, отсоедините вилку шнура питания пилы от питающей розетки.



Рис.4а

8.1. Пила должна устанавливаться на прочном, тяжелом верстаке достаточной высоты, чтобы оператору не пришлось наклоняться в процессе работы.

8.2. Просверлите четыре отверстия на рабочей поверхности верстака и болтами с шайбами (не поставляются) закрепите пилу на поверхности верстака. Поверхность верстака должна быть ровной и горизонтальной.

8.3. Установите ручки маховиков установки угла наклона шпинделя (19) и установки глубины пиления (15), затянув крепежный винт и гайку, Рис.2а. Проверьте, чтобы ручки вращались на оси крепежного винта свободно и плавно.

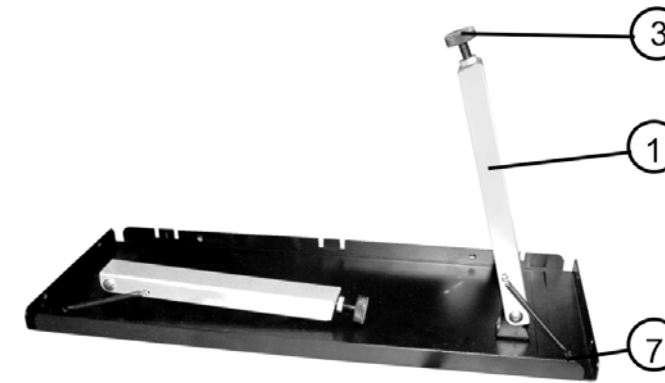
8.4. При необходимости установите удлинитель стола (7), для чего поверните стойки (1) удлинителя стола (7) на 90°, Рис.3, и в пазы рабочего стола (10) вставьте ответную часть удлинителя стола (7), Рис.2а. Удлинитель рабочего стола устанавливается как с правой, так и с левой стороны стола. Вращением винтов опоры (3) выровняйте поверхности рабочего стола (10) и удлинителя стола (7), Рис.2а, 3.



Рис.4а

Рис.4б

8.5. Выверните шесть винтов (26), удалите вставку (27) рабочего стола (10), Рис. 4а.

8.6. Ослабьте винт фиксации установки глубины пиления (25), вращая ручку маховика установки глубины пиления (15) по часовой стрелке; выдвиньте пильный диск на высоту 43мм., ослабьте два винта крепления расклинователя (11), Рис. 2а.

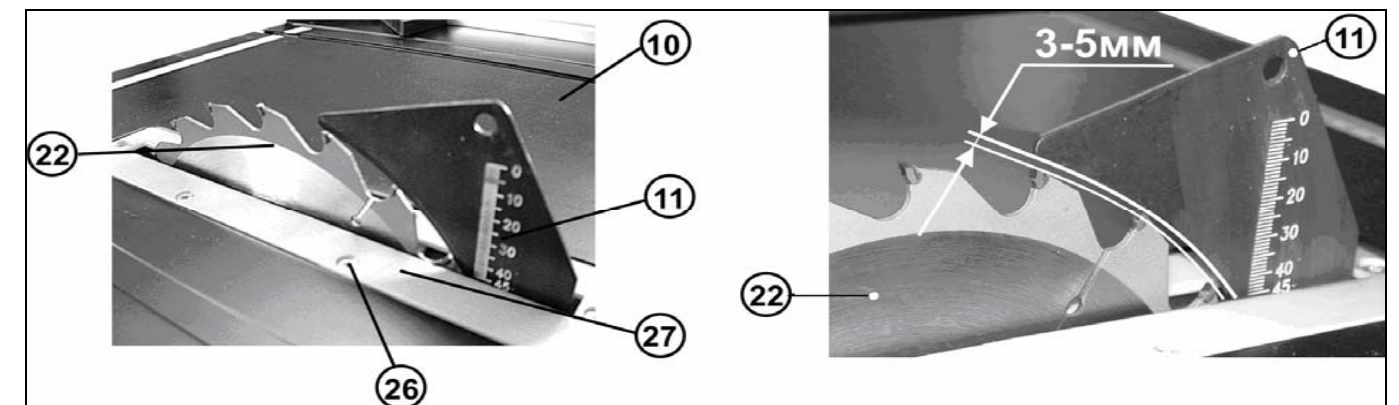
Расклинователь (11) установите таким образом, чтобы зазор между зубьями пильного диска (22) и дугой внутреннего радиуса расклинователя (11) составлял от 3мм до 5мм. Затяните два крепежных винта расклинователя (11), Рис. 4а,4б.

8.7. Установите и закрепите вставку (27) на место.

8.8. Установите защитный кожух пильного диска (12), для чего накройте защитным кожухом (12) пильный диск (22) и расклинователь (11), совместите отверстия расклинователя (11) и защитного кожуха пильного диска (12) и установите крепежный винт. Проверьте свободное (без заеданий и усилий) перемещение вверх и вниз защитного кожуха (12), Рис.2а.

8.9. Вставьте упор для косого и поперечного пиления (9) в паз рабочего стола (10), Рис.2а.

8.10. В отбортовку рабочего стола (10) с обеих сторон вставьте зажимные пластины параллельного упора (5), установите необходимое расстояние строго параллельно пазу упора для косого и поперечного пиления (9) рабочего стола (10), закрепите с помощью винтов фиксации (2), Рис.2а.

8.11. Для выполнения продольного пиления, в зависимости от размеров (высоты) заготовки, установите направляющую (8) в вертикальном или горизонтальном положении, закрепив последнюю к параллельному упору (5) винтами фиксации (4), Рис.2а.

8.12. Для выполнения пиления под углом 45° в паз направляющей (8), закреплённой в горизонтальном положении, вставляется угловой упор (23) своей ответной частью. При этом, упор должен беспрепятственно перемещаться по направляющей (8), Рис.2а, 2б.

8.13. Для выполнения поперечного или косого пиления направляющую (8) закрепите винтами фиксации (6) к упору для косого и поперечного пиления (9) в вертикальном или горизонтальном положении в зависимости от высоты заготовки, Рис.2а.

9. ЗАМЕНА ПИЛЬНОГО ДИСКА (Рис. 5а, 5б)

При определенной наработке пилы происходит естественное притупление зубьев пильного диска, что существенно сказывается на качестве выполняемой работы. Поэтому необходимо снять пильный диск (22) для замены или заточки.

ПРЕДУПРЕЖДЕНИЕ: Не пытайтесь сами производить заточку пильного диска, т.к., не имея специального оборудования и навыков, вы можете нарушить центровку и балансировку пильного диска, что приведёт к преждевременной поломке пилы. При необходимости пользуйтесь услугами сервисных центров или специализированных мастерских.

ПРЕДУПРЕЖДЕНИЕ: Перед выполнением каких-либо работ по наладке, обслуживанию, настройке пилы и т.п. отключите и обесточьте пилу, отсоединив вилку шнура питания пилы от питающей розетки.

9.1. Ослабьте винт фиксации установки наклона шпинделя (13). Вращая маховик установки наклона шпинделя (19), установите пильный диск (22) в положение 90° относительно рабочего стола, Рис. 2а.

9.2. Ослабьте винт фиксации установки глубины пиления (25), Рис.2б. Маховиком установки глубины пиления (15), вращая против часовой стрелки, опустите пильный диск (22) максимально вниз, Рис. 2а, 2б.

9.3. Выверните крепежные винты (28) боковой панели (29) корпуса пилы. Снимите боковую панель (29), Рис. 5а.

9.4. Используйте специальные ключи (К), входящие в комплектацию пилы, Рис.1б. Как показано на Рис.5б, удерживая ключом (30) наружный фланец (33), ключом (32) и открутите гайку (31). **Гайка (31) откручивается по направлению вращения пильного диска (22), Рис.5б.**



Рис. 5а

Рис.5б

ВНИМАНИЕ: Пильный диск вращается в сторону передней части пилы. При установке пильного диска убедитесь, что зубья направлены вниз, в сторону передней части пилы.

9.5. Снимите фланец (33), после чего снимите пильный диск (22), Рис.5б.

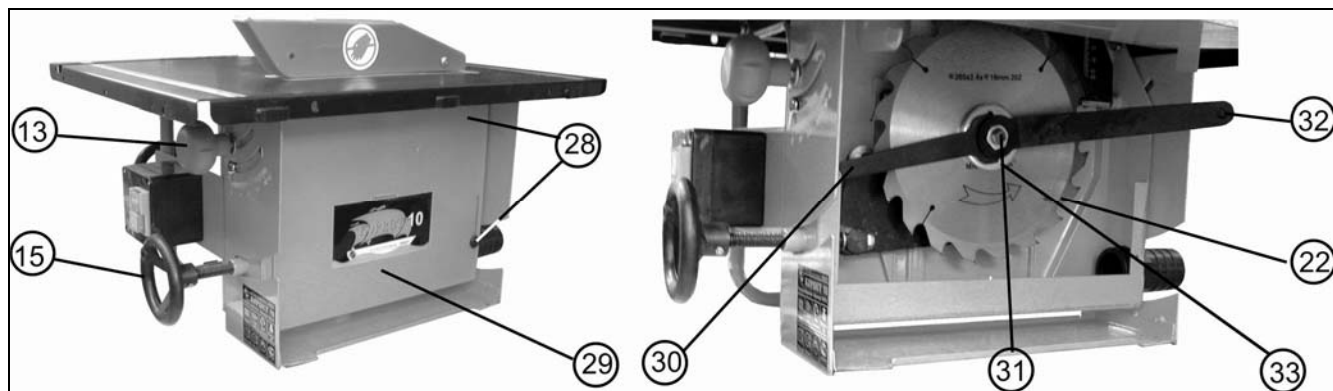
15. СВИДЕТЕЛЬСТВО О ПРИЕМКЕ И ПРОДАЖЕ

Пила модели "КОРВЕТ 10" Зав. № _____ соответствует требованиям ТУ-4833-002-44744687-2001, ГОСТ Р МЭК 1029-1-94, ГОСТ Р МЭК 1029-2-1-95, обеспечивающим безопасность жизни, здоровья потребителей и охрану окружающей среды и признана годной к эксплуатации.

“ _____ ” 200 г. _____ “ _____ ” 200 г. _____
 (дата изготовления) (штамп отк) (дата проверки) (штамп вк)
 Дата продажи “ _____ ” 200 г. _____
 (подпись продавца) (штамп магазина)

16. ГАРАНТИЙНЫЕ ОБЯЗАТЕЛЬСТВА

Производитель гарантирует надёжную работу пилы модели «Корвет» при соблюдении условий хранения, правильности монтажа, соблюдении правил эксплуатации и обслуживания, указанных в руководстве по эксплуатации.

Гарантийный срок – 12 месяцев с даты продажи через розничную торговую сеть. Срок службы – 5 лет.

Гарантия распространяется только на производственные дефекты, выявленные в процессе эксплуатации пилы в период гарантийного срока. В случае нарушения работоспособности пилы в течение гарантийного срока владелец имеет право на его бесплатный ремонт.

В гарантийный ремонт принимается пила при обязательном наличии правильно и полностью оформленного и заполненного гарантийного талона установленного образца на представленную для ремонта пилу с штампом торговой организации и подписью покупателя.

В гарантийном ремонте может быть отказано:

1. При отсутствии гарантийного талона.
2. При нарушении пломб, наличии следов разборки на корпусе, шлицах винтов, болтов, гаек и прочих следов разборки или попытки разборки пилы.
3. Если неисправность пилы стала следствием нарушения условий хранения, попадания внутрь посторонних предметов, жидкостей, нарушения условий эксплуатации (эксплуатация без необходимых насадок и приспособлений, эксплуатация не предназначенным режущим инструментом, насадками, дополнительными приспособлениями и т.п.).
4. При перегрузке или заклинивании двигателя (одновременный выход из строя ротора и статора, обеих обмоток статора).
5. При механическом повреждении сетевого шнура или штепселя.
6. При механическом повреждении корпуса и его деталей.

Гарантия не распространяется на:

- сменные принадлежности (аксессуары и оснастка), если на них присутствуют следы эксплуатации, например: элементы крепления пильного диска, направляющие и упорные планки и т.п.;
- быстроизнашивающиеся детали, если на них присутствуют следы эксплуатации, например: сальники, защитные кожухи, резиновые уплотнения и т.п. Замена их в течение гарантийного срока является платной услугой;
- шнуры питания, в случае повреждения изоляции, подлежат обязательной замене без согласия владельца (услуга платная);
- расходные материалы, например: пильные диски и т.п.

Предметом гарантии не является неполная комплектация пилы, которая могла быть выявлена при продаже. Претензии от третьих лиц не принимаются.

Пила в ремонт должна сдаваться чистой, в комплекте с принадлежностями.

РЕКОМЕНДАЦИИ ПОТРЕБИТЕЛЮ:

Во всех случаях нарушения нормальной работы пилы, например: падение оборотов, изменение шума, появление постороннего запаха, дыма, вибрации, стука, повышенной искры на коллекторе – прекратите работу и обратитесь в Сервисный центр «Корвет» или гарантийную мастерскую.

Гарантийный, а также послегарантийный ремонт производится оригинальными деталями и узлами только в гарантийных мастерских, указанных в перечне «Адреса гарантийных мастерских».

Примечание: Техническое обслуживание пилы, проведение регламентных работ, регулировок, указанных в руководстве по эксплуатации, диагностика не относятся к гарантийным обязательствам и оплачиваются согласно действующим расценкам Сервисного Центра.

С гарантийными обязательствами ознакомлен и согласен: _____, _____
 дата подпись

Сервисный центр «Корвет» тел./ факс (4732) 39-24-84, 619-645

E-mail: petrovich@enkor.ru

E-mail: orlova@enkor.ru

Изготовитель:

ШАНХАЙ ДЖОЕ ИМПОРТ ЭНД ЭКСПОРТ КО., ЛТД.

Китай-Рм 339, № 551 ЛАОШАНУЧУН, ПУДОНГ, ШАНХАЙ, П.Р.

Импортер: ООО «ЭНКОР-Инструмент-Воронеж»:394018,

Воронеж, пл. Ленина, 8. Тел./факс: (4732) 39-03-33

E-mail: opt@enkor.ru

12. ПИЛЕНИЕ

- 12.1. После включения пилы подождите, чтобы пильный диск развил максимальную скорость вращения до начала пиления.
- 12.2. После каждой новой регулировки пилы рекомендуется выполнить пробное пиление с целью проверки правильности установки размеров.
- 12.3. Одна сторона обрабатываемой заготовки прижимается к направляющей планке, а вторая сторона находится на рабочей поверхности стола. Рукой (пальцы вместе) прижмите деталь и толкайте ее вдоль направляющей планки к пильному диску.
- 12.4. Защитный кожух (12), Рис.2а, пильного диска всегда должен быть в рабочем состоянии и закрывать обрабатываемую заготовку.
- 12.5. При выполнении пиления оператор должен находиться сбоку от линии распиловки.
- 12.6. Обеспечивайте опору для длинных заготовок, чтобы предотвратить провисание в конце распиловки (например, используйте роликовую опору).
- 12.7. Используйте толкатель или толкающий брусок для подачи заготовки, если без толкателя руки оператора приближаются к пильному диску ближе, чем на 125 мм.
- 12.8. Всегда проталкивайте обрабатываемую заготовку до конца расклинвателя.
- 12.9. Оставляйте обрезки на рабочем столе до полной остановки пильного диска.

13. ТЕХНИЧЕСКОЕ ОБСЛУЖИВАНИЕ

ВНИМАНИЕ: Перед началом любых ремонтных и сервисных работ убедитесь, что пила отключена от сети.

- 13.1. Заменяйте изношенные детали по мере необходимости. Электрические шнуры в случае износа, повреждения следует заменять немедленно.
- 13.2. Содержите пилу и рабочее место в чистоте. Не допускайте накопления пыли на пиле и внутри корпуса. Очищайте опилки пылесосом или сжатым воздухом. Электродвигатель должен содержаться в чистоте. Очищайте двигатель от пыли пылесосом.

14. РЕКОМЕНДУЕМЫЕ ПИЛЬНЫЕ ДИСКИ «АТАКА» С ТВЕРДОСПЛАВНЫМИ ПЛАСТИНАМИ

Пильные диски изготовлены из высококачественной стали, что обеспечивает их долгий ресурс и высокое качество пиления. Пильные диски предназначены для пиления твердых и мягких пород древесины, ДСП, пластика, ламината и алюминиевых профилей (см. ниже приведенную таблицу).

Форма зуба	косой, переменный	К
	трапецевидный	Т
	плоский	П

Код	Внешний диаметр (мм)	Внутренняя посадка (мм)	Число зубьев (Z)	Форма зуба	Применение
7457	200	30	24	К	Черновое пиление древесины мягких и твердых пород
12124	200	30	40	К	Черновое пиление древесины мягких и твердых пород
12134	200	30	56	ТП	Пиление ламината и ДСП различных плит - в том числе с покрытием

- 9.6. Установите новый пильный диск (22). **Направление вращения пильного диска обозначено стрелкой.**
- 9.7. Закрепление пильного диска (22) и сборка пилы производятся в обратном порядке, описанном в пунктах 9.3 - 9.5.

10. ИНСТРУКЦИИ ПО ЭКСПЛУАТАЦИИ

10.1. Подготовка к работе (Рис. 2, 2б)

10.1.1. Перед включением пилы убедитесь в том, что:

- пила надёжно закреплена на верстаке, все узлы и механизмы пилы комплектны и находятся в закреплённом и рабочем состоянии;
- на рабочем столе (10) нет посторонних предметов: ветоши, заготовок, опилок, толкателя, ключей и т.п. ;
- вспомогательное оборудование, используемое в рабочем цикле (направляющая, параллельный упор, угловой упор, упор для косого и поперечного пиления и т.д.), находятся в закреплённом положении;
- расклинватель (11), защитный кожух пильного диска (12) и т.п. не мешает свободному вращению пильного диска (22).

10.2. Включение (Рис. 2а)

- 10.2.1. Вставьте электрическую вилку в розетку сети напряжением 220 В.
- 10.2.2. Для включения пилы нажмите на зелёную кнопку выключателя (16) магнитного пускателя (17).
- 10.2.3. Для выключения пилы нажмите на красную кнопку выключателя (16) магнитного пускателя (17).

ВНИМАНИЕ: После включения пилы, прежде чем начать пиление, подождите, пока пильный диск наберёт максимальные обороты.

10.3. Установка глубины пиления (Рис.2а, 2б, 6а)



Рис.6а



Рис.6б

ВНИМАНИЕ: Все шкалы и градуировки цифровых показаний на пиле носят информационный характер и имеют определённую погрешность. Для выполнения точных работ необходимо производить пробное пиление с последующим инструментальным замером и дальнейшей корректировкой.

10.3.1. Чтобы установить или изменить глубину пиления, выключите пилу, ослабьте положение винта фиксации установки глубины пиления (25). Маховиком установки глубины пиления (15), вращая против часовой стрелки, опустите пильный диск (22) или, вращая по часовой стрелке, поднимите пильный диск (22) на необходимую величину. Закрепите винт фиксации установки глубины пиления (25).

10.3.2. Для удобства изменения размера глубины пиления на расклинвателе (11) нанесена градуированная шкала, Рис. 6а.

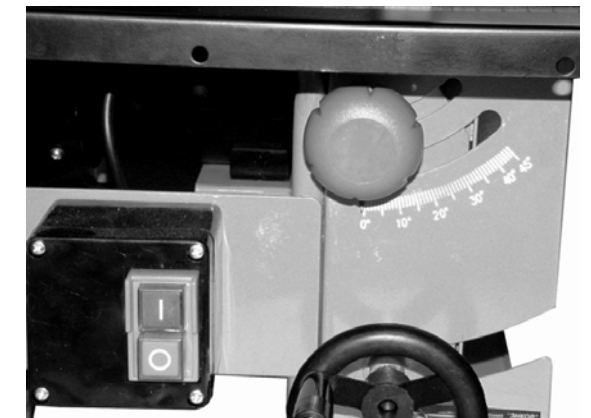
10.3.3. Включите пилу, произведите пробное пиление; выключите пилу, измерьте глубину пиления. При необходимости повторите установку высоты пиления, п.п.10.3.1 -10.3.2.

ВНИМАНИЕ: Для безопасной эксплуатации пильный диск должен быть поднят не более 3 - 5 мм над поверхностью распиливаемого материала.

10.4. Установка наклона пиления (Рис.2а,2б,6б)

10.4.1. Чтобы установить или изменить наклон пиления, выключите пилу, отпустите винт фиксации установки наклона шпинделя (13). Вращая маховик установки наклона шпинделя (19), установите пильный диск (22) в предполагаемое положение относительно рабочего стола. Закрепите винт фиксации установки наклона шпинделя (13), Рис 2а, 2б.

10.4.2. Для удобства изменения угла наклона пиления на фронтальной панели корпуса пилы (14) под винтом фиксации установки угла наклона шпинделя (13), Рис 2а, 2б, нанесена градуированная шкала, Рис. 6б.

10.4.3. Включите пилу, произведите пробное пиление. Выключите пилу, измерьте угол наклона пиления. При необходимости повторите установку угла наклона пиления, п.п.10.4.1 - 10.4.2.

10.5. Установка параллельного упора на нужный размер (Рис.2а)

ВНИМАНИЕ:

Для минимизации отдачи параллельный упор должен быть выставлен параллельно пильному диску (22)

10.5.1. Установите параллельный упор (5) с закреплённой на нем направляющей (8) по разметке шкалы, нанесённой на рабочем столе (10), см. п.п.8.10-8.11, Рис.2а.

10.5.2. Закрепите параллельный упор (5).

10.5.3. Включите пилу, выполните пробное пиление. Выключите пилу, произведите инструментальное измерение размера пиления. При необходимости откорректируйте установку параллельного упора (5), п.п.10.5.1 - 10.5.2.

10.6. Установка упора для косого и поперечного пиления на нужный угол пиления (Рис. 2а, 7)

10.6.1. Установите упор для косого и поперечного пиления (9) в паз (34) рабочего стола (10), Рис.7.

10.6.2. Ослабьте два винта (35), установите направляющую (8) в зависимости от высоты заготовки. Закрепите винты (35), Рис.7.

10.6.3. Поверните ручку (36) против часовой стрелки, ослабьте фиксацию упора для косого и поперечного пиления (9). Поворотом упора для косого и поперечного пиления (9) вокруг оси по шкале транспортира установите требуемый угол пиления. Поворотом ручки (36) по часовой стрелке зафиксируйте положение упора для косого и поперечного пиления (9), Рис.7.

10.6.4. Включите пилу, произведите пробное пиление. Выключите пилу, произведите инструментальное измерение угла пиления. При необходимости откорректируйте установку угла пиления, п.п.10.6.1 - 10.6.3.

10.7. Установка упора для пиления под углом 45° (Рис.8)

10.7.1. При установленном параллельном упоре (5) в паз направляющей (8) вставьте угловой упор (23).

10.7.2. Установите необходимый размер, п.п.10.5.1-10.5.2. Угловой упор (23) должен свободно и плавно перемещаться по направляющей (8).

10.7.3. Положение направляющей (8) относительно параллельного упора (5) зафиксируйте двумя винтами (4), Рис.2а.

10.7.4. Включите пилу, произведите пробное пиление. Выключите пилу, произведите инструментальное измерение размера пиления. При необходимости откорректируйте установку параллельного упора, п.п.10.5.1 - 10.5.2.



Рис. 7

Рис. 8

11.1. Поперечное пиление (Рис. 2а,9)

11.1.1. Поперечное пиление – это пиление поперек волокон под углом 90°. Выполняется при установленном на упоре для косого и поперечного пиления (9) угла 0°, Рис.2а.

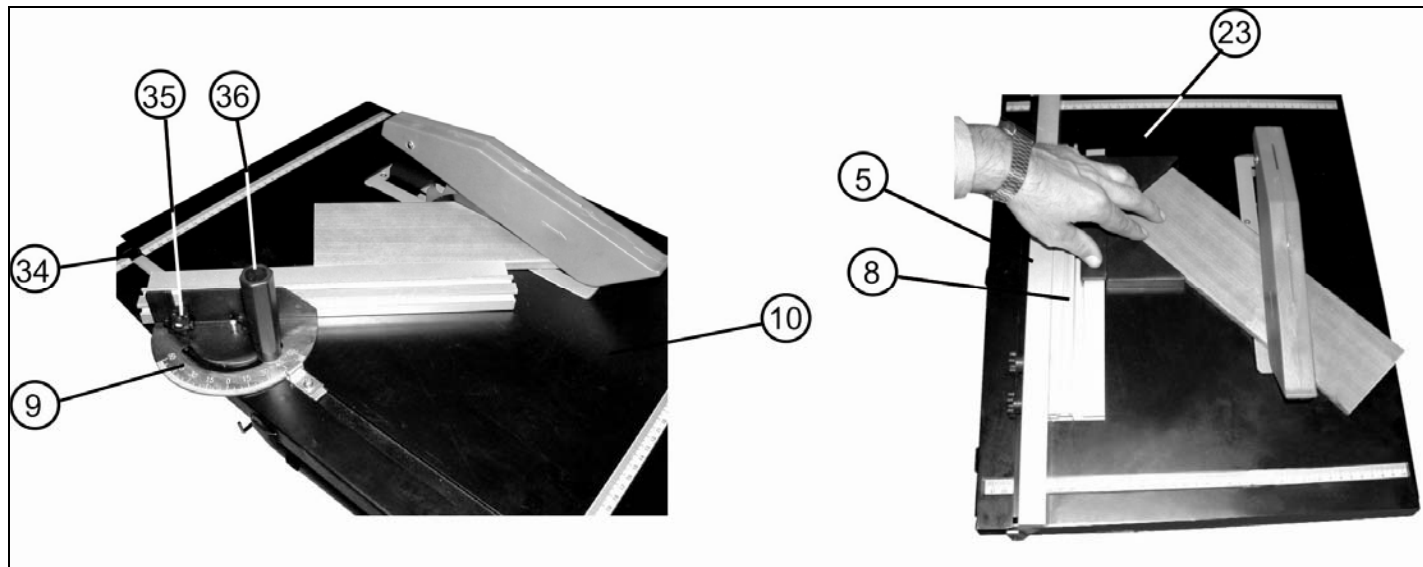
11.2. Наклонное поперечное пиление (Рис. 2а,9)

11.2.1. Выполняется с использованием упора для косого и поперечного пиления (9), Рис.2а, также как поперечное пиление, за исключением того, что заготовка распиливается не под углом 90 градусов, а под другим углом к плоской стороне (пласти) заготовки, плоскость пильного диска (22) не перпендикулярна поверхности рабочего стола (10).



Рис.9



Рис.10

11.3. Комбинированное пиление (Рис.7,8,9)

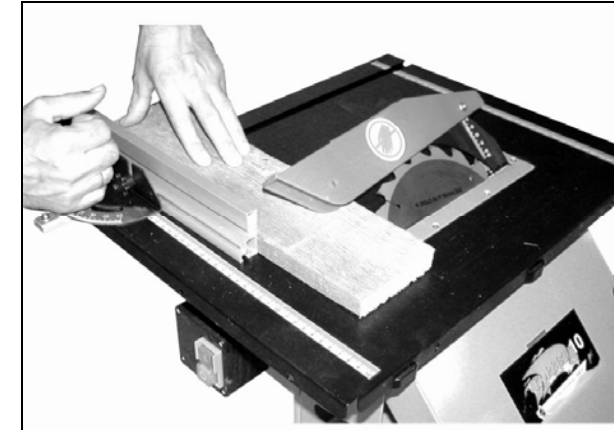
11.3.1. Выполняется с применением упора для косого и поперечного пиления (9) и является комбинацией пиления под углом и наклонного пиления.

11.4. Продольное пиление (Рис. 2а, 10)

11.4.1. Выполняется с параллельным упором (5), заготовка распиливается вдоль волокон. Установите параллельный упор (5) на желаемую ширину продольного пиления и зафиксируйте в этой позиции.

11.5. Наклонное продольное пиление (Рис. 2а,9,10)

11.5.1. Выполняется с параллельным упором (5), также как продольное пиление. Однако, пильный диск (22) устанавливается под углом наклона, плоскость пильного диска (22) не перпендикулярна поверхности рабочего стола (10)..

11.6. Пиление на заготовки определенного размера (Рис. 2а)

11.6.1. Выполняется с параллельным упором (5). Продольное пиление заготовки производится по всей толщине. Не пытайтесь распиливать покоробленную заготовку.

11.7. Пиление заготовок большого размера (Рис. 2а)

11.7.1. При пилении длинных или широких заготовок необходимо их поддерживать, а именно, ту часть, которая не лежит на плоскости рабочего стола (10). Используйте регулируемые роликовые опоры.

11.8. Пиление узких деталей шириной меньше чем 120 мм

11.8.1. Установите параллельный упор (5) на соответствующую ширину детали.

11.8.2. Продвиньте заготовку обеими руками в область пильного диска (22), Рис.2а, используя толкатель (J), Рис.1б.

11.8.3. Всегда проталкивайте деталь до конца защитного кожуха пильного диска (12), Рис.2а.

11.9. Пиление узких деталей шириной меньше чем 30 мм

11.9.1. Распиловка очень узких деталей шириной 30мм или меньше должна выполняться с применением толкающего бруска. Толкающий брусок вместе с пилой не поставляется.

ПРЕДУПРЕЖДЕНИЕ: Изношенные или поврежденные толкающие бруски следует сразу же менять.