



КОРВЕТ 6

ООО "Энкор-Инструмент-Воронеж"

**ТОРЦОВО-УСОВОЧНАЯ ПИЛА
РУКОВОДСТВО ПО ЭКСПЛУАТАЦИИ**



Артикул 10206

РОССИЯ ВОРОНЕЖ

www.enkor.ru



Уважаемый покупатель!

Вы приобрели торцово-усовочную пилу, изготовленную в КНР под контролем российских специалистов по заказу ООО «ЭНКОР-Инструмент-Воронеж». Перед вводом в эксплуатацию торцово-усовочной пилы внимательно и до конца прочтите настоящее руководство по эксплуатации и сохраните его на весь срок использования.

СОДЕРЖАНИЕ

- 1. Общие указания**
 - 2. Технические данные**
 - 3. Комплектность**
 - 4. Указания по технике безопасности**
 - 4.1. Общие указания по обеспечению безопасности при работе с пилой
 - 4.2. Дополнительные указания по обеспечению безопасности
 - 5. Подключение пилы к источнику питания**
 - 5.1. Электрические соединения. Требования к шнуру питания
 - 5.2. Требования к двигателю.
 - 6. Устройство пилы**
 - 7. Распаковка**
 - 8. Сборка пилы**
 - 8.1. Перевод пилы в верхнее положение
 - 8.2. Установка пылесборного мешка
 - 8.3. Установка горловины пылесборника и пылесоса
 - 8.4. Установка выдвижных опор
 - 9. Крепление пилы**
 - 10. Органы управления**
 - 10.1. Действие выключателя
 - 10.2. Блокировка выключателя в положении «Выкл.»
 - 10.3. Рычаг блокировки защитного кожуха
 - 11. Регулировка**
 - 11.1. Установка ограничительного упора наклона на 90° и на 45°
 - 11.2. Регулировка фронтального упора
 - 11.3. Регулировка нижнего положения пилы
 - 12. Зажим обрабатываемой заготовки**
 - 12.1. Вертикальный зажим
 - 12.2. Крепление заготовки
 - 13. Основные операции**
 - 13.1. Косое пиление
 - 13.2. Наклонное пиление
 - 13.3. Комбинированное пиление
 - 13.4. Пиление с использованием устройства перемещения
 - 13.5. Пиление мелких деталей
 - 14. Техническое обслуживание**
 - 14.1. Смена пильного диска
 - 14.2. Общее регламентное обслуживание
 - 14.3. Смена ремней
 - 14.4. Осмотр и замена щёток
 - 15. Рекомендуемые приемы работы**
 - 15.1. Пиление плинтуса
 - 16. Рекомендуемые пильные диски «АТАКА» с твердосплавными пластинами**
 - 17. Свидетельство о приёмке и продаже**
 - 18. Гарантийные обязательства**
 - 19. Возможные неисправности и методы их устранения**
 - 20. Рекомендуемые приспособления и устройства**
 - 20.1. Стол опорный "КОРВЕТ 310 " , "КОРВЕТ 311"
 - 20.2. Опора роликовая
 - 20.3. Пылесосы для сбора стружки и древесной пыли
 - 21. Детали сборки «КОРВЕТ 6»**
 - 22. Схема сборки «КОРВЕТ 6»**
- Настоящее руководство по эксплуатации предназначено для изучения и правильной эксплуатации торцово-усовочной пилы модели "КОРВЕТ 6".

Надёжность работы торцово-усовочной пилы и срок ее службы во многом зависят от грамотной эксплуатации, поэтому перед сборкой и пуском пилы необходимо внимательно ознакомиться с настоящим руководством.

22. СХЕМА СБОРКИ «КОРВЕТ 6»

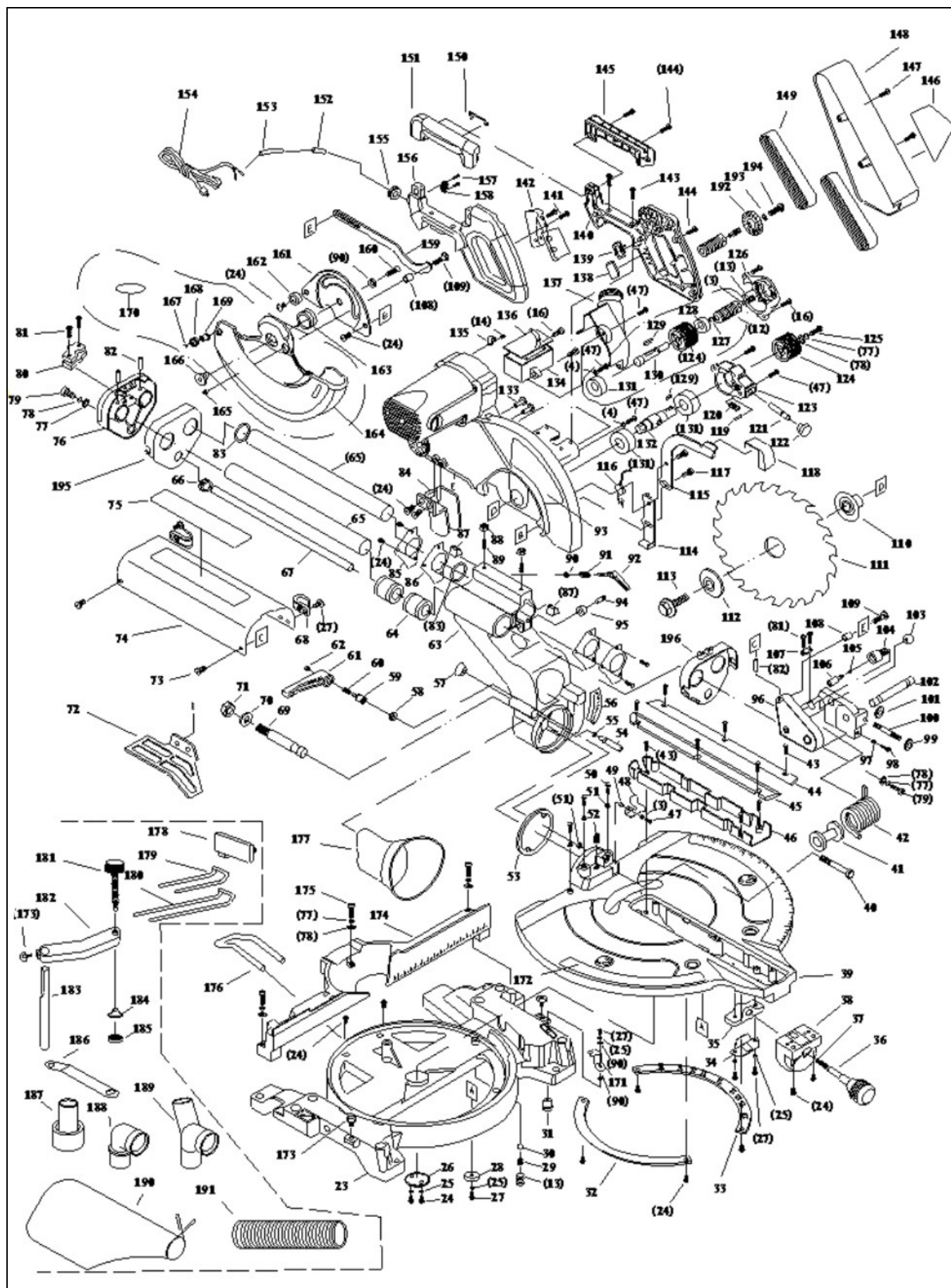

2.2. По электробезопасности торцово-усовочная пила модели "КОРВЕТ 6" соответствует II классу защиты от поражения электрическим током.

В связи постоянным совершенствованием технических характеристик моделей, оставляем за собой право вносить изменения в конструкцию и комплектность. При необходимости информация об этом будет прилагаться отдельным листом к «Руководству»

3. КОМПЛЕКТНОСТЬ

3.1. В комплект поставки входит:

А. Торцово-усовочная пила	1 шт.
Б. Выдвижная опора	2 шт.
В. Ремень передачи	1 шт.
Г. Торцевой упор	1 шт.
Д. Вертикальная струбцина	1 шт.
Е. Пылесборный мешок (пылесборник)	1 шт.
Ж. Щетка электродвигателя	1 компл.
К. Горловина (пылесборника)	1 шт.
И. Соединитель	1 шт.
Л. Пылеотводная труба (2 части)	1 шт.
М. Пылеотводная труба	1 шт.
Н. Тройник	1 шт.
П. Уголок	2 шт.
Накидной ключ (в рукоятке пилы)	1 шт.
Руководство по эксплуатации	1 экз.
Упаковка	1 шт.



Рис. 1

Код для заказа

10206

4. УКАЗАНИЯ ПО ТЕХНИКЕ БЕЗОПАСНОСТИ

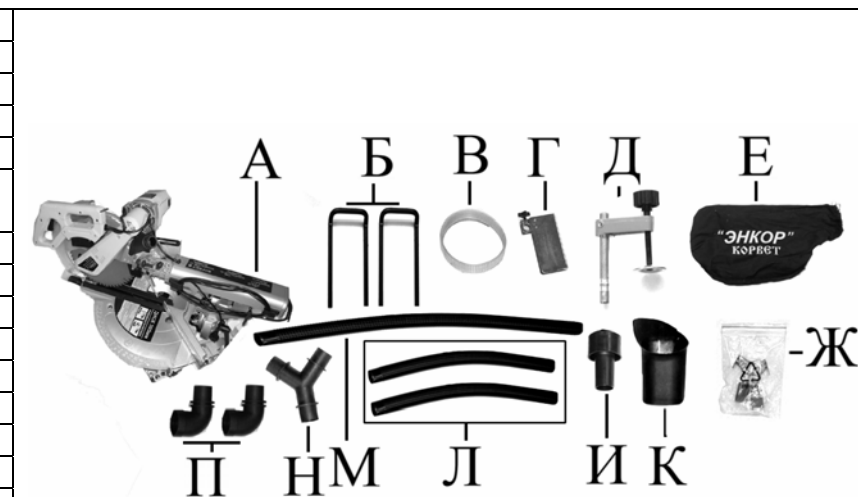
4.1. Общие указания по обеспечению безопасности при работе с пилой

ПРЕДУПРЕЖДЕНИЕ: не подключайте пилу к сети питания до тех пор, пока внимательно не изучите изложенные в «Руководстве» рекомендации и все пункты настройки и регулировки пилы.

- 4.1.1. Ознакомьтесь с техническими характеристиками, назначением и конструкцией пилы.
- 4.1.2. Правильно устанавливайте и всегда содержите в рабочем состоянии все защитные устройства.
- 4.1.3. Выработайте в себе привычку: прежде чем включать пилу убедитесь в том, что все используемые при настройке инструменты удалены с рабочего стола.
- 4.1.4. Место проведения работ пилой должно быть ограждено. Позаботьтесь о хорошем освещении рабочего места и свободе передвижения вокруг пилы. Содержите рабочее место в чистоте, не допускайте загромождения посторонними предметами, не работайте в опасных условиях, не допускайте использования пилы в помещениях со скользким полом, например, засыпанном опилками или натертом воском.
- 4.1.5. **Запрещается** работа пилы в помещениях с относительной влажностью воздуха более 80%.
- 4.1.6. Дети и посторонние лица должны находиться на безопасном расстоянии от рабочего места. Запирайте рабочее помещение на замок.
- 4.1.7. Не перегружайте пилу. Ваша работа будет выполнена лучше и закончится быстрее, если вы будете выполнять её так, чтобы пила не перегружалась.
- 4.1.8. Используйте только соответствующий рабочий инструмент.
- 4.1.9. Одевайтесь правильно. При работе с пилой не надевайте излишне свободную одежду, перчатки, галстуки, украшения. Они могут попасть в подвижные детали пилы. Всегда работайте в нескользящей обуви и уберите назад длинные волосы.
- 4.1.10. Всегда работайте в защитных очках: обычные очки таковыми не являются, поскольку не противостоят ударам; работайте с применением наушников для уменьшения воздействия шума. При длительной работе рекомендуется использовать виброзащитные рукавицы.
- 4.1.11. При отсутствии на рабочем месте эффективных систем пылеудаления рекомендуется использовать индивидуальные средства защиты дыхательных путей (респиратор), поскольку древесная пыль некоторых пород дерева может вызывать аллергические осложнения.
- 4.1.12. Надёжно закрепляйте обрабатываемую заготовку. Для закрепления заготовки используйте струбцину. Это надёжнее, чем удерживать заготовку руками, и, кроме того, освобождает обе руки для работы на пиле.
- 4.1.13. Контролируйте исправность деталей пилы, правильность регулировки подвижных деталей, соединений подвижных деталей, правильность установок под планируемые операции. Любая неисправная деталь должна немедленно ремонтироваться или заменяться.
- 4.1.14. Содержите пилу в чистоте, в исправном состоянии, правильно её обслуживайте.
- 4.1.15. Перед началом любых работ по настройке или техническому обслуживанию пилы отсоедините вилку шнура питания пилы от розетки сети.

4.1.16. Используйте только рекомендованные комплектующие. Соблюдайте указания, прилагаемые к комплектующим. Применение несоответствующих комплектующих может стать причиной несчастного случая.

4.1.17. Не оставляйте пилу без присмотра. Прежде чем покинуть рабочее место, выключите пилу, дождитесь полной остановки пильного диска и отсоедините шнур от сети.

4.2. Дополнительные указания по обеспечению безопасности

ОСТОРОЖНО: Начинайте работу с пилой только после полной сборки и проверки в соответствии с указаниями данного руководства по эксплуатации.

4.2.1. Перед первым включением пилы обратите внимание на правильность сборки и надежность установки пилы.

ВНИМАНИЕ! Прочтите надписи с предупреждающими указаниями на наклейках, расположенных на пиле. Держите руки вне области вращения пильного диска. Никогда не пилите заготовку, удерживая её руками без фиксации вертикальной струбциной. Для исключения возможности поражения электрическим током не подвергайте пилу воздействию повышенной влажности.

4.2.2. Перед работой проверьте пильный диск на наличие на нем трещин или повреждений. Пильный диск с трещинами или другими повреждениями следует немедленно заменить.

4.2.3. Не используйте пилу вблизи легковоспламеняющихся жидкостей или газов.

4.2.4. Используйте только предназначенные для этой пилы фланцы.

4.2.5. Будьте осторожны - не повредите вал, фланцы (прежде всего их монтажные поверхности), болты. Повреждение этих деталей может привести к разрушению пильного диска.

4.2.6. Убедитесь в том, что поворотное основание правильно заблокировано и не перемещается во время работы, а также, что пила надежно зафиксирована под необходимым углом наклона.

4.2.7. Перед началом работы уберите с поверхности стола стружку, лишние заготовки, обрезки и т.д.

4.2.8. Проверьте и убедитесь в отсутствии гвоздей в заготовке.

4.2.9. Перед включением убедитесь, что фиксатор пильного диска отпущен.

4.2.10. Обратите внимание на то, чтобы пильный диск не касался поворотного стола в нижнем положении.

4.2.11. Крепко удерживайте ручку пилы. Помните, что в момент включения и остановки пила может самопроизвольно перемещаться вниз или вверх.

4.2.12. Обрабатываемую заготовку постоянно прижимайте к фронтальному упору или к поверхности поворотного стола, чтобы она не могла качаться или вращаться. Под заготовкой не должны скапливаться опилки.

Позаботьтесь о том, чтобы после пиления заготовка не могла произвольно сдвинуться с места (например, за счёт того, что она не всей плоскостью прилегает к поверхности стола), а также о том, чтобы обрезки сразу же удалялись от пильного диска. В противном случае обрезки могут быть захвачены пильным диском и с силой выброшены в сторону оператора.

Не пилите одновременно несколько заготовок.

4.2.13. Будьте особенно внимательны при пилении больших, очень маленьких или неудобных заготовок. Используйте дополнительные опорные поверхности при пилении длинных заготовок, т. к. отпиленная часть заготовки по завершению пиления может опрокинуться с рабочего стола.

Не пилите этой пилой заготовки, которые настолько малы, что вы не можете их надежно удерживать.

При пилении профилированных заготовок сделайте так, чтобы заготовка не могла соскользнуть и заклинить пильный диск. Профилированная заготовка должна укладываться на рабочий стол своей плоской поверхностью.

4.2.14. Не прикасайтесь к пильному диску пилы во время ее работы.

4.2.15. Перед включением убедитесь, что пильный диск не касается поверхности заготовки.

4.2.16. Перед пилением заготовки запустите пилу на холостом ходу и проверьте пильный диск на возможное биение. Причиной биения может быть неправильный монтаж или плохая балансировка пильного диска.

4.2.17. Перед пилением подождите, пока пильный диск достигнет максимальной скорости вращения.

4.2.18. Если вам что-то показалось ненормальным в работе пилы, немедленно прекратите её эксплуатацию.

4.2.19. Перед работой по обслуживанию или перед настройкой пилы всегда отключайте вилку из розетки и ждите остановки пильного диска.

4.2.20. Всегда будьте внимательны, особенно при выполнении повторяющихся, монотонных действий. Не успокаивайтесь ошибочным чувством безопасности.

4.2.21. Используйте пильные диски, рекомендованные ООО «ЭНКОР-Инструмент-Воронеж».

Не применяйте пильные диски без знака соответствия требованиям стандарта, никогда не устанавливайте абразивные круги или иные, несоответствующие назначению пилы съемные рабочие инструменты; это может стать причиной тяжелой травмы.

4.2.22. Не допускайте неправильной эксплуатации шнура. Не тяните за шнур при отсоединении вилки от розетки. Оберегайте шнур от нагревания, масла, воды и острых кромок.

4.2.23. Не используйте пилу для пиления других материалов, кроме дерева (его производных) или тонкого алюминиевого профиля.

4.2.24. При подготовке к работе подсоедините к пиле пылесборник или подключите пылесос.

№*	Код	Наименование детали	№*	Код	Наименование детали
119		Фиксатор	156	121645	Ручка
120	121530	Пружина	157	121643	Самонарезающий винт м4х18-20
121	121610	Ось	158	121642	Фиксатор шнура
122	121664	Кнопка	159	121634	Рычаг
123	121611	Корпус режущего узла	160	121633	Винт с потайной головкой
124	121613	Шкив	161	121631	Кожух вала шпинделя
125	121615	Болт	162	121638	Ограничитель
126	121658	Гнездо подшипника	163	121629	Пружина
127	121661	Стопорное кольцо	164	121628	Защитный кожух
128	118082	Подшипник 6202	165	121635	Гайка
129	121607	Шпонка	166	121636	Цапфа
130	121619	Вал	167		Кольцо
131	118075	Подшипник 6203	168		Шайба
132	121606	Вал режущего узла	169		Ограничитель
133	121663	Заклепка	170		Наклейка
134	121625	Узел управления	171	121514	Угловой указатель
135	121626	Прижим	172		Наклейка
136		Крышка	173		Винт
137	121622	Патрубок пылесборника	174	121504	Упор фронтальный
138	121650	Ферритовый сердечник	175		Винт
139	121651	Конденсатор	176	121534	Задняя выдвижн. Опора
140	121653	Рукоятка	177	121559	Горловина (пылесборника)
141	121647	Самонарезающий винт м4-16	178	121528	Торцевой упор
142	121646	Выключатель	179	121665	Выдвижная опора
143	121654	Винт с потайной головкой	180	121665	Выдвижная опора
144	121652	Самонарезающий винт м4х18-25	181-185	121666	Вертикальная струбцина
145	121655	Вставка	186	121649	Ключ для вала
146		Наклейка	187	121668	Соединитель
147	121621	Винт м5х20	188	121672	Уголок
148	121617	Кожух	189	121670	Тройник
149	25611	Ремень зубчатый	190	121639	Пылесборный мешок
150	121648	Пружина	191	121669	Пылеотводная труба
151	121644	Сегментная ручка	192	121531	Вентилятор
152		Трубка	193		Шайба
153		Трубка	194		Винт
154	121640	Шнур питания	195	121532	Держатель I

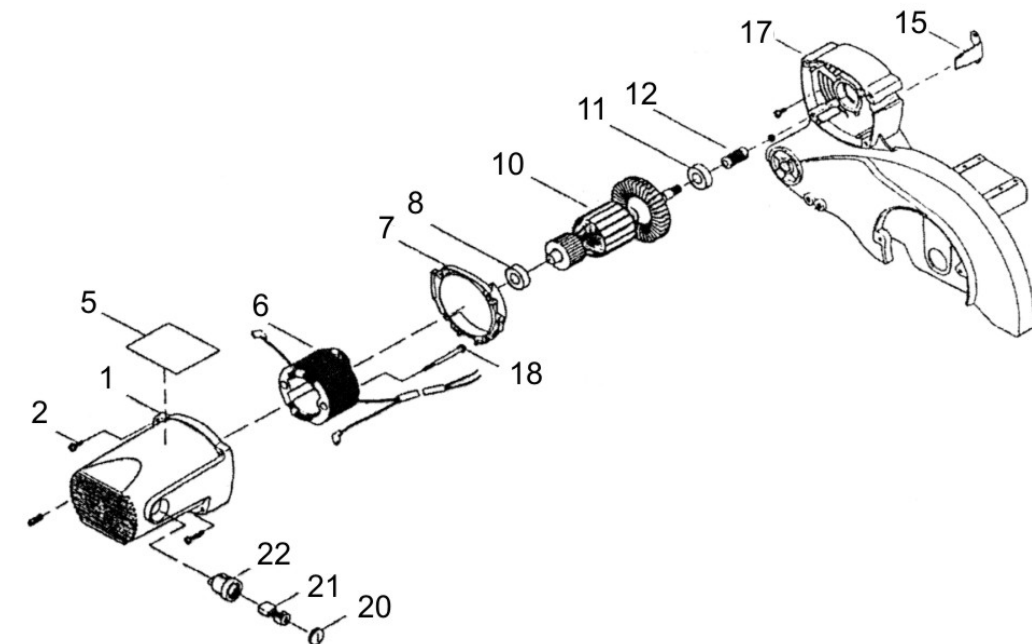

21. ДЕТАЛИ СБОРКИ «КОРВЕТ 6»

*- позиция по схеме сборки

№*	Код	Наименование детали	№*	Код	Наименование детали
1	121675	Кожух двигателя	60	121515	Пружина
2	121674	Потайной винт с шайбой м5-	61	121586	Ручка блокирующая
3		Шайба	62	121536	Вставка
4		Шайба	63	121563	Узел наклона
5		Шильдик	64	121569	Подшипник линейного
6	121676	Статор	65	121580	Ось шарнира
7	121677	Воздухозаборник	66	121519	Стопор
8	121688	Шарикоподшипник 6200zz	67	121579	Ось шарнира
9		Шайба	68	121578	Фиксатор сетевого шнура
10	121678	Ротор	69	121573	Ось
11	118082	Подшипник 6202	70	121574	Шайба
12	121659	Шкив	71	121575	Зажимная гайка
13	121510	Винт м10х12	72	121662	Опора защитного кожуха
14	121627	Хр.винт	73	121576	Винт с прессшайбой
15	121681	Крепление шнура	74	121577	Защитный щиток
16	121660	Потайной винт с шайбой м5-	75		Предупредительная этикетка
17	121680	Крышка	76	121581	Седло направляющей
18	121683	Потайной винт с шайбой	77		Шайба
19		Винт	78		Шайба
20	121684	Крышка щеток	79	121543	Винт м8х20
21	121685	Щетка	80		Зажим шнура
22	121686	Щеткодержатель	81	121556	Винт м4х0,7-16
23	121509	Станина	82	121550	Пружинная вставка
24	121506	Винт м6х12	83	121521	Кольцо
25		Шайба	84	121598	Накладка
26	121507	Шайба	85	121588	Защитная крышка
27	121584	Болт м6х16	86	121587	Экран пылезащитный
28	121508	Плоская шайба 6х25-4	87	121589	Фиксатор направляющей
29	121511	Пружина	88		Гайка
30	121512	Стальной шарик	89		Шпилька
31	121513	Опора	90		Шайба
32	121516	Индексная пластина	91	121564	Пружина
33	121517	Индексная пластина	92	121565	Блокирующая ручка
34	121560	Вставка	93		Наклейка
35	121505	Кронштейн	94	121562	Центрирующая ось
36	121520	Фиксирующая ручка	95	121561	Шарикоподшипник
37	121518	Ось	96	121549	Седло направляющей
38	121522	Дополнительная опора	97	121545	Гайка м8
39	121697	Стол поворотный	98	121544	Болт м8х35
40	121524	Болт м10х105	99	121546	Установочная гайка
41	121541	Ось опорная	100	121547	Ограничительный болт
42	121542	Пружина	101	121546	Установочная гайка
43	121525	Винт м4х8	102	121548	Опорная ось
44	121540	Накладка правая	103	121554	Ручка плунжера
45	121526	Накладка левая	104	121553	Фиксирующий винт
46	121527	Вкладыш под наклейки	105	121552	Кольцо пружинное
47	121623	Хр.винт м6х1,0-12	106	121551	Ограничитель консоли
48	121529	Угловой указатель	107	121523	Накладка
49		Гайка	108	121557	Втулка
50		Болт	109	121558	Болт
51		Болт	110	121596	Внутренний фланец шпинделя
52		Шайба	111	121595	Диск
53	121535	Прокладка	112	121594	Внешний фланец шпинделя
54	121537	Установочный штифт	113	121593	Болт с шайбой
55	121592	Шайба	114	121601	Блокирующий рычаг
56	121591	Шкала	115	121603	Толкатель
57	121571	Ручка с накаткой	116	121602	Пружина
58		Шайба	117	121604	Болт
59	121572	Вставка	118	121657	Зажим

ПРЕДУПРЕЖДЕНИЕ: Пыль, образующаяся от некоторых материалов, может быть опасной для здоровья. Всегда работайте в хорошо вентилируемом помещении с использованием соответствующих средств защиты и удаления пыли. Используйте пылесборники там, где возможно.

4.2.25. При пилении материала необходимо помнить о максимальных пыльных возможностях пилы (см. Таблицу 2).
4.2.26. После включения пилы, прежде чем произвести первое пиление, дайте ей поработать некоторое время на холостом ходу. Если в это время вы услышите посторонний шум или почувствуете сильную вибрацию, выключите пилу, отключите вилку шнура питания из розетки электрической сети и установите причину этого явления. Не включайте пилу до выявления и устранения причины неисправности.

Избегайте неудобных положений рук, т. к. при внезапном соскальзывании одна или обе руки могут оказаться рядом с пыльным диском.

При работе необходимо следить за тем, чтобы обороты пыльного диска не падали более чем на 15-20%, чтобы двигатель не перегружался, и пыльный диск в пропиле "не заедал".

После окончания распила, удерживая пилу в нижнем положении, выключите пилу, дождитесь полной остановки пыльного диска и затем поднимите его. Эти условия гарантируют высокую чистоту пиления.

5. ПОДКЛЮЧЕНИЕ ПИЛЫ К ИСТОЧНИКУ ПИТАНИЯ

5.1. Электрические соединения. Требования к шнуру питания

5.1.1. Пила подключается к сети с напряжением 220 В частотой 50 Гц. В соответствии с ГОСТом пила имеет двойную изоляцию.

5.1.2. Для защиты электропроводки от перегрузок на электросчётчике необходимо применять плавкие предохранители или автоматические выключатели на 10 А.

5.1.3. Запрещается переделывать вилку, если она не входит в розетку. Квалифицированный электрик должен установить соответствующую розетку.

5.1.4. При повреждении шнура питания его должен заменить изготовитель или сертифицированный сервисный центр.

ПРЕДУПРЕЖДЕНИЕ: Пила предназначена для использования только в сухом помещении. Не допускайте установки пилы во влажных помещениях и в местах попадания влаги.

5.2. Требования при обращении с двигателем

ВНИМАНИЕ! Для исключения опасности повреждения двигателя регулярно очищайте двигатель от опилок и древесной пыли. Таким образом обеспечивается беспрепятственное охлаждение двигателя.

5.2.1. Если двигатель не запускается или внезапно останавливается при работе, сразу же отключите пилу. Отключите вилку шнура питания пилы из розетки электрической сети. Проверьте пыльный диск на свободное вращение. Если пыльный диск вращается свободно, включите двигатель ещё раз. Если двигатель всё ещё не вращается, попытайтесь по таблице возможных неисправностей найти и устранить возможную причину (См. Раздел 19).

5.2.2. Устройство защиты или автомат защиты необходимо регулярно проверять, если:

- двигатель постоянно перегружается. При частых заклиниваниях пыльного диска в заготовке или при частом вкл/выкл пилы двигатель может перегружаться.

- колебания напряжения сети в пределах $\pm 10\%$ относительно номинального значения не влияют на нормальную работу пилы. Однако, при тяжёлой нагрузке необходимо, чтобы на двигатель подавалось напряжение 220 В.

5.2.3. Чаще всего проблемы с двигателем возникают при плохих контактах в разъёмах, перегрузках, пониженном напряжении питания (возможно, вследствие недостаточного сечения подводящих проводов). Поэтому всегда с помощью квалифицированного электрика проверяйте все разъёмы, рабочее напряжение и потребляемый пилкой ток.

5.2.4. При большой длине и малом поперечном сечении подводящих проводов на этих проводах происходит дополнительное падение напряжения, которое приводит к проблемам с двигателем. Поэтому для нормального функционирования этой пилы необходимо достаточное поперечное сечение подводящих проводов. Приведённые в таблице 3 данные о длине подводящих проводов относятся к расстоянию между распределительным щитом, к которому подсоединена пила и вилкой штепсельного разъёма пилы. При этом, не имеет значения, осуществляется подвод электроэнергии к пиле через стационарные подводящие провода, через удлинительный кабель или через комбинацию (стационарный и удлинительный) кабелей.

Длина подводящих проводов	Необходимое поперечное сечение медных проводов
До 15м	1,5 мм ²

6
6. УСТРОЙСТВО ЭЛЕКТРОПИЛЫ

6.1. Электропила состоит из следующих сборочных единиц и деталей (Рис 1а, 1б):



Рис. 2

1. Каретка режущей головки
2. Электродвигатель
3. Верхний кожух пильного диска
4. Рычаг блокировки защитного кожуха
5. Переключатель Вкл./Выкл.
6. Рукоятка пилы. В этой рукоятке находится переключатель Вкл./Выкл. При опускании рукоятки вниз пильный диск приходит в соприкосновение с обрабатываемой заготовкой. В верхнее нерабочее положение пила возвращается самостоятельно под действием пружины даже при полном освобождении рукоятки управления.
7. Защитный кожух. Защищает руки от повреждения, когда пила находится в верхнем положении. При опускании пилы защитный кожух поднимается автоматически.
8. Пильный диск
9. Кожух шпинделя режущей головки
10. Шкала поворота стола
11. Поворотный стол
12. Ручка фиксации поворотного стола
13. Отверстие для крепления пилы к верстаку
14. Основание (станина)

15
20. РЕКОМЕНДУЕМЫЕ УСТРОЙСТВА И ПРИСПОСОБЛЕНИЯ

20.1. Стол опорный "КОРВЕТ 310", "КОРВЕТ 311", (Рис. 8)

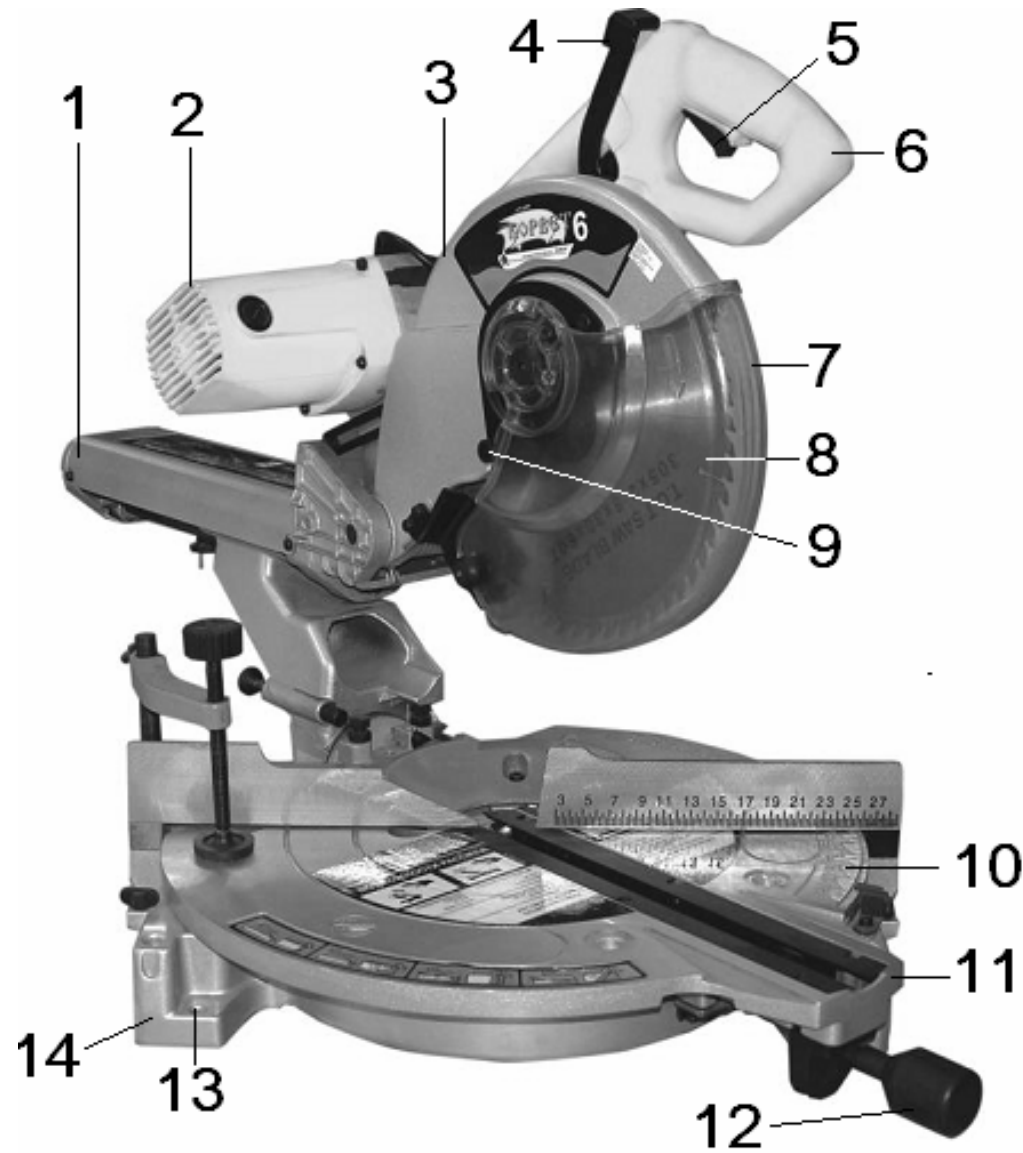
Стол опорный предназначен для поддержки длинных заготовок при их обработке. Обеспечивается крепление и жесткая опора для переносного настольного инструмента: торцово-усовочных пил, ленточных пил, дисковых пил, ленточно-шлифовальных машин, рейсмусовых машин и т.п. Пустотелые рейки могут выдвигаться на определенное расстояние. Две регулируемые опоры точно устанавливаются по высоте с рабочим столом пилы. При сборке конструкции требуется минимум времени и не требуется никаких инструментов; все соединения затягиваются без ключей. При транспортировке и хранении в собранном состоянии опорный стол занимает минимум места.

Примечание: Крепление переносного настольного инструмента осуществляется непосредственно через отверстия салазок или через промежуточную плиту.

Рис. 8

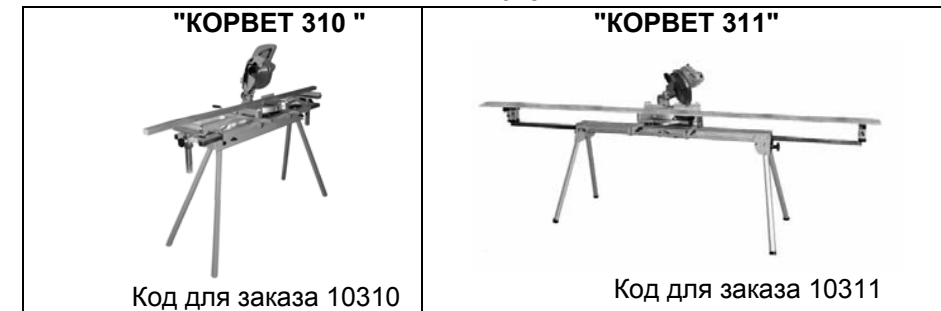

20.2. Опора роликовая, (Рис. 8)

Для создания удобства при работе с пилой рекомендуем приобрести опору роликовую, которая облегчит работу с заготовками большой длины как при подаче заготовки на обработку, так и при передаче готового изделия после обработки.

Рис. 9



20.3. Пылесосы для сбора стружки и древесной пыли, (Рис. 10)

Для сбора стружки и древесной пыли при работе рекомендуем использовать пылесосы «КОРВЕТ» различных модификаций (см. Таблицу 5), которые обеспечат надлежащие условия работы и сохранят ваше здоровье.

Рис. 10



Таблица 5

	«КОРВЕТ 61»	«КОРВЕТ 64»	«КОРВЕТ 65»	«КОРВЕТ 66»	«КОРВЕТ 67»
Напряжение питания	220 В, 50 Гц	220 В, 50 Гц	220 В, 50 Гц	380 В, 50 Гц	380 В, 50 Гц
Потребляемая мощность	750 Вт	1500 Вт	2200 Вт	3750 Вт	3750 Вт
Расход воздуха	14,2 м ³ /мин	42,6 м ³ /мин	62,3 м ³ /мин	70,82 м ³ /мин	76 м ³ /мин
Объем пылесборника	0,064м ³	0,153м ³	0,306м ³	0,43м ³	0,57м ³
Объем фильтра	0,064м ³	0,153м ³	0,306м ³	0,43м ³	0,57м ³
Код для заказа	10261	10264	10265	10266	10267

19. ВОЗМОЖНЫЕ НЕИСПРАВНОСТИ И МЕТОДЫ ИХ УСТРАНЕНИЯ

Главным в получении оптимальных результатов при использовании электропилы является правильная регулировка и балансировка. Если вам кажется, что пила пилит неточно, необходимо проверить все регулировки и установки. Обратите внимание также на то, что если вы меняете одну регулировку, она часто оказывает влияние на другие регулировки. Лучше всего проверить все регулировки во время устранения неисправности

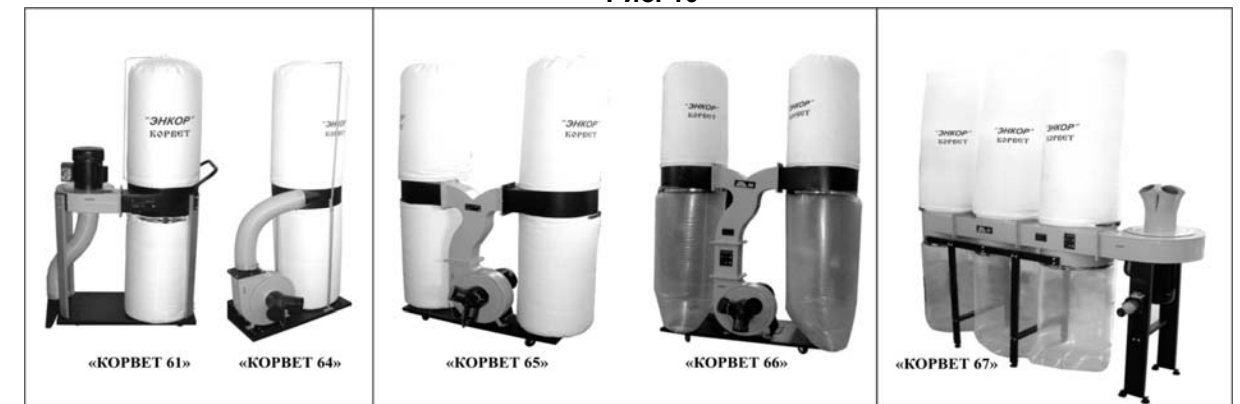
Таблица 4

Неисправность	Возможная причина	Действия по устранению
1. Двигатель не запускается	1. Нет напряжения в сети питания	1. Проверить наличие напряжения в сети
	2. Неисправен выключатель	2. Проверить выключатель
	3. Статор или якорь сгорели	3. Обратиться в специализированную мастерскую для ремонта.
	4. Питание не поступает, так как сетевой выключатель разомкнут	4. Установить предохранитель или контрольный выключатель
2. Двигатель не развивает полную скорость и не работает на полную мощность	1. Низкое напряжение	1. Проверить напряжение в сети
	2. Перегрузка по сети	2. Проверить напряжение в сети
	3. Сгорела обмотка или обрыв в обмотке	3. Обратиться в специализированную мастерскую для ремонта.
	4. Слишком длинный удлинительный шнур	4. Заменить шнур на более короткий, убедиться, что он отвечает требованиям п.5.2.4.
3. Двигатель перегревается, останавливается, размыкает прерыватели предохранителей	1. Двигатель перегружен	1. Опускать пильный диск медленнее
	2. Обмотки сгорели или обрыв в обмотке	2. Обратиться в специализированную мастерскую для ремонта
	3. Предохранители или прерыватели имеют недостаточную мощность	3. Установить предохранители или прерыватели соответствующей мощности
4. Повышенная вибрация, люфт пильного диска	Пильный диск разбалансирован (часть напаек сколоты)	1. Снять пильный диск и заменить на другой
	2. Пильный диск изношен	2. Снять пильный диск и заменить на другой
	3. Пильный диск плохо закреплён	3. Затянуть фланцевый болт после установки пильного диска
	4. Прочие причины	4. Проверить пилу в специализированной мастерской
5. Пильный диск соприкасается с поворотным столом	1. Неправильная установка пильного диска	1. См. раздел "Регулировка"
	2. Прочие причины	2. Проверить пилу в специализированной мастерской
6. Поворотный стол вращается с трудом	1. Движению поворотного стола мешают скопившиеся под ним опилки	1. Удалить опилки пылесосом. При этом, использовать защитные очки и защитную маску
7. Пильный диск заклинивает в пропилах, подгорели стенки пропила	1. Неправильная эксплуатация	1. См. раздел "Основные операции"
	2. Пильный диск затуплен	2. Заточить или заменить пильный диск
	3. Пильный диск не соответствует выполняемой работе	3. Использовать пильный диск, соответствующий выполняемой работе (форма и число зубьев и т.д.)



Рис. 3

- 15. Вставка поворотного стола
- 16. Фронтальный упор
- 18. Кнопка блокировки пильного диска
- 19. Кожух приводных ремней
- 20. Выходной патрубок для пылесборного мешка
- 21. Штифт блокировки пилы в нижнем положении
- 22. Ручка фиксации перемещения каретки
- 23. Ограничитель нижнего положения пилы
- 24. Патрубок опоры
- 25. Отверстия для установки выдвижной опоры
- 26. Винт фиксации выдвижной опоры
- 27. Вертикальная струбцина

7. РАСПАКОВКА

- 7.1. Откройте коробку и снимите верхнюю пенопластовую крышку.
- 7.2. Извлеките пилу и все комплектующие детали из коробки.
- 7.3. Проверьте комплектность пилы.

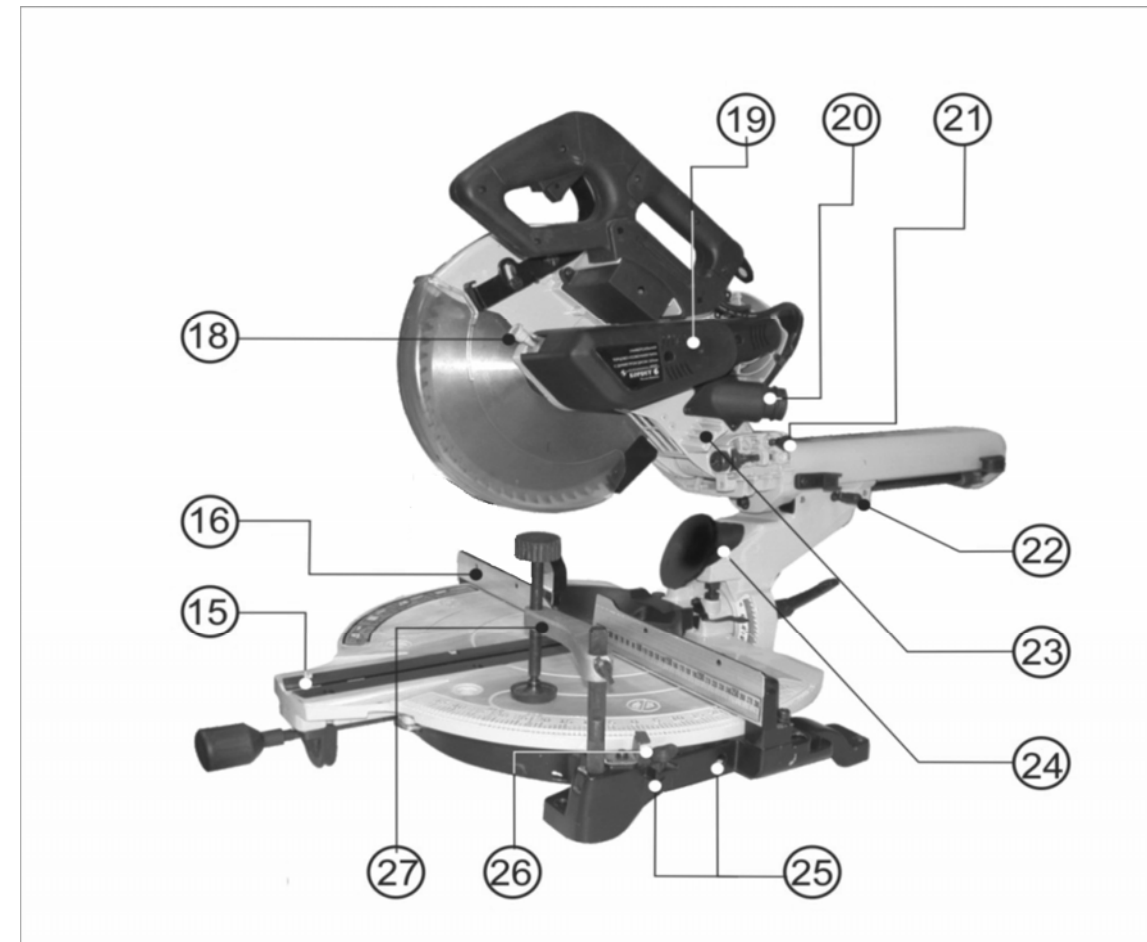
8. СБОРКА ПИЛЫ

ПРИМЕЧАНИЕ:

Пила достаточно тяжелая. Поднимайте и перемещайте ее вдвоем или с помощью каких-либо механизмов и приспособлений.

8.1. Перевод пилы в верхнее положение

- Нажмите на рукоятку (6), Рис. 2, пилы вниз и отведите штифт блокировки пилы в нижнем положении (21), Рис. 3, в крайнее заднее положение.

- После этого пилу можно переместить в верхнее положение.

ВНИМАНИЕ: Штифт блокировки пилы в нижнем положении (21), Рис. 3, применяется только для блокировки пилы при ее транспортировании, а не при пилении.

8.2. Установка пылесборного мешка

8.2.1. Сожмите металлические выступы зажимного хомута мешка и наденьте его на выходной патрубок (20), Рис. 3. Используйте пылесборник во время пиления для более аккуратной работы и легкого удаления опилок из рабочей зоны.

8.3. Установка горловины пылесборника и пылесоса

8.3.1. Установите горловину пылесборника в патрубок опоры (24), Рис. 3, ниже режущей головки.

8.3.2. Присоедините пылесос, используя соединитель, уголок, тройник и пылеотводные трубы, имеющиеся в комплектации.

8.4. Установка выдвижных опор

8.4.1. Наденьте торцевой упор на заднюю рейку выдвижной опоры и затяните фиксирующий винт.

8.4.2. Вставьте выдвижную опору в отверстия (25), Рис. 3, станины (14), Рис. 2.

8.4.3. Затяните винт фиксации выдвижной опоры (26), Рис. 3.

ПРИМЕЧАНИЕ: Вторая опора монтируется аналогично. Торцевой упор может быть установлен на выдвижную опору с любой стороны.

9. КРЕПЛЕНИЕ ПИЛЫ

9.1. Необходимо надежно закрепить пилу болтами на верстаке. С этой целью основание пилы имеет четыре отверстия (13), Рис. 2. Это обеспечит устойчивость пилы и безопасность её эксплуатации, предотвратит возможность травматизма.

10. ОРГАНЫ УПРАВЛЕНИЯ

10.1. Действие выключателя.

ВНИМАНИЕ: Перед включением пилы в розетку удостоверьтесь, что выключатель пуска (5), Рис. 2, правильно действует и возвращается в позицию «Выкл.» при его отпуске.

Подключите пилу к электросети.

Для пуска пилы, нажмите выключатель.

Для остановки пилы, отпустите выключатель.

10.2. Блокировка выключателя в положении «Выкл.»

Если пилой не пользуются, выключатель может быть заблокирован в положении «Выкл.» с помощью навесного замка.

10.3. Рычаг блокировки защитного кожуха, (Рис. 2) .

Перед началом пиления нажмите на рычаг блокировки защитного кожуха (4), при опускании диска защитный кожух (7) поднимается автоматически. При подъеме диска защитный кожух возвращается в исходное положение, закрывая диск. НИКОГДА НЕ СНИМАЙТЕ ЗАЩИТНЫЙ КОЖУХ И НЕ ДЕРЖИТЕ ДИСК ОТКРЫТЫМ. В интересах вашей безопасности всегда держите защитный кожух в исправном состоянии. При любой неисправности защитного кожуха следует немедленно его заменить. НИКОГДА НЕ ИСПОЛЬЗУЙТЕ ПИЛУ С НЕИСПРАВНЫМ ЗАЩИТНЫМ КОЖУХОМ. Когда прозрачная часть защитного кожуха загрязнится, запылится опилками так, что заготовка будет плохо видна, выключите пилу из розетки и осторожно очистите кожух влажной тряпкой. Не используйте растворители или любые очистители, выработанные на основе бензина, для очистки пластмассовых поверхностей.

11. РЕГУЛИРОВКА

Примечание: Пила отрегулирована перед отгрузкой с завода, но при транспортировке регулировочные винты могут ослабнуть и точность установки нарушиться.

Проверьте точность следующих регулировок и при необходимости произведите повторную регулировку с целью получения наилучших результатов при работе с пилой.

11.1. Установка ограничительного упора наклона на 90° и на 45°, (Рис. 4)

11.1.1. Для установки ограничительного упора наклона на 90° переместите каретку режущей головки (1), Рис. 2, в крайнее заднее положение и затяните ручку фиксации перемещения каретки (22), Рис. 3. Установите на рабочий стол угольник. Ослабьте фиксирующую гайку (34) и заверните болт (33), Рис. 4, на два оборота по часовой стрелке. Ослабьте ручку фиксации угла наклона (32), Рис. 4., и переместите режущую головку вправо до упора диска в угольник. Установите режущую головку под углом 90° к столу, добившись прилегания всей плоскости диска к угольнику. Затяните ручку фиксации угла наклона (32), Рис. 4. Выверните болт (33), Рис. 4, против часовой стрелки до его соприкосновения с ограничительным упором наклона. Затяните фиксирующую гайку (34), Рис. 4. Ослабьте ручку фиксации угла наклона (32), Рис. 4. и переместите режущую головку до ограничительного упора наклона влево, а затем до ограничительного упора наклона вправо. Затяните ручку фиксации угла наклона (32), Рис. 4. Еще раз проверьте правильность регулировки угольником (при необходимости повторите регулировку). Установите указатель угла наклона (31), Рис. 4, на "0°" шкалы наклона (30), Рис. 4, винтом фиксации указателя.

Рис. 4



Рис. 5



17. СВИДЕТЕЛЬСТВО О ПРИЁМКЕ И ПРОДАЖЕ

Торцово-усовочная пила модели «КОРВЕТ 6» Зав. № _____ соответствует требованиям ТУ-4833-001-44744687-2001, ГОСТ Р МЭК 1029-1-94, ГОСТ Р МЭК 1029-2-9-99, обеспечивающим безопасность жизни, здоровья потребителей и охрану окружающей среды и признана годной к эксплуатации.

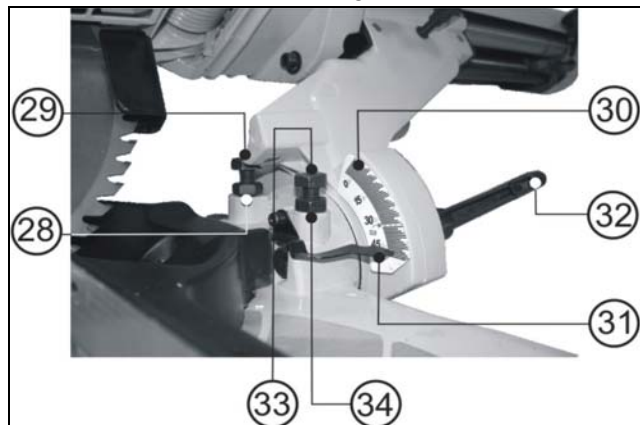
“ _____ ” 200 г. _____ Входной контроль “ _____ ” _____ 200 г.
(дата изготовления) (штамп отк) (дата проверки) (штамп вк)

Дата продажи “ _____ ” _____ 200 г. _____
(подпись продавца) (штамп магазина)

18. ГАРАНТИЙНЫЕ ОБЯЗАТЕЛЬСТВА

Производитель гарантирует надёжную работу пилы модели «Корвет» при соблюдении условий хранения, правильности монтажа, соблюдении правил эксплуатации и обслуживания, указанных в руководстве по эксплуатации.

Гарантийный срок – 12 месяцев с даты продажи через розничную торговую сеть. Срок службы – 5 лет.

Гарантия распространяется только на производственные дефекты, выявленные в процессе эксплуатации пилы в период гарантийного срока. В случае нарушения работоспособности пилы в течение гарантийного срока владелец имеет право на её бесплатный ремонт.

В гарантийный ремонт принимается пила при обязательном наличии правильно и полностью оформленного и заполненного гарантийного талона установленного образца на представленную для ремонта пилу с штампом торговой организации и подписью покупателя.

В гарантийном ремонте может быть отказано:

1. При отсутствии гарантийного талона.
2. При нарушении пломб, наличии следов разборки на корпусе, шлицах винтов, болтов, гаек и прочих следов разборки или попытки разборки пилы.
3. Если неисправность пилы стала следствием нарушения условий хранения, попадания внутрь посторонних предметов, жидкостей, нарушения условий эксплуатации (эксплуатация без необходимых насадок и приспособлений, эксплуатация не предназначенным режущим инструментом, насадками, дополнительными приспособлениями и т.п.).
4. При перегрузке или заклинивании двигателя (одновременный выход из строя ротора и статора, обоих обмоток статора).
5. При механическом повреждении сетевого шнура или штепселя.
6. При механическом повреждении корпуса и его деталей.

Гарантия не распространяется на:

- сменные принадлежности (аксессуары и оснастка), например: пилки, пыльные диски, пыльные ленты, отрезные диски, ножи, сверла, элементы их крепления, патроны сверлильные, цанги, буры, подошвы шлифовальных и ленточных машин, фильтры и т.п.;
- быстроизнашивающиеся детали, если на них присутствуют следы эксплуатации, например: угольные щетки, приводные ремни, сальники, защитные кожухи, направляющие и протяжные ролики, цепи приводные, резиновые уплотнения и т.п. Замена их в течение гарантийного срока является платной услугой;
- шнуры питания, в случае повреждения изоляции, подлежат обязательной замене без согласия владельца (услуга платная);
- расходные материалы, например: лента шлифовальная, заточные, отрезные и шлифовальные круги и т.п.

Предметом гарантии не является неполная комплектация пилы, которая могла быть выявлена при продаже. Претензии от третьих лиц не принимаются.

Пила в ремонт должна сдаваться чистой, в комплекте с принадлежностями.

РЕКОМЕНДАЦИИ ПОТРЕБИТЕЛЮ:

Во всех случаях нарушения нормальной работы пилы, например: падение оборотов, изменение шума, появление постороннего запаха, дыма, вибрации, стука, повышенной искры на коллекторе – прекратите работу и обратитесь в Сервисный центр «Корвет» или гарантийную мастерскую.

Гарантийный, а также послегарантийный ремонт производится оригинальными деталями и узлами только в гарантийных мастерских, указанных в перечне «Адреса гарантийных мастерских».

Примечание: Техническое обслуживание пилы, проведение регламентных работ, регулировок, указанных в руководстве по эксплуатации, диагностика не относятся к гарантийным обязательствам и оплачиваются согласно действующим расценкам Сервисного центра.

С гарантийными обязательствами ознакомлен и согласен: _____, _____
дата подпись покупателя

Сервисный центр «Корвет» тел./ факс (4732) 39-24-86, 619-645
E-mail: petrovich@enkor.ru E-mail: orlova@enkor.ru
Изготовитель: ШАНХАЙ ДЖОЕ ИМПОРТ ЭНД ЭКСПОРТ КО., ЛТД.
Китай-Рм 339, № 551 ЛАОШАНУЧУН, ПУДОНГ, ШАНХАЙ, П.Р.
Импортер: ООО «ЭНКОР-Инструмент-Воронеж»:394018,
Воронеж, пл. Ленина, 8. Тел./факс: (4732) 39-03-33
E-mail: opt@enkor.ru

Изучив приведенную ниже таблицу 3, Вы можете настроить вашу пилу на пиление потолочных плинтусов с углами 52° и 38°, (см. Рис. 7). Пиление напольного плинтуса (с такими же параметрами углов) производится по аналогии с потолочным, учитывая его нижнее положение. Для пиления плинтусов с другими параметрами углов (несоответствующими Рис. 5), рекомендуем изучить соответствующую справочную или учебную литературу.

Таблица 3

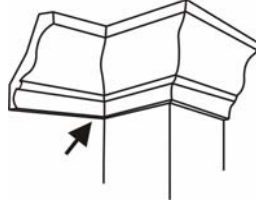
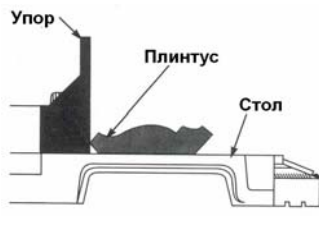
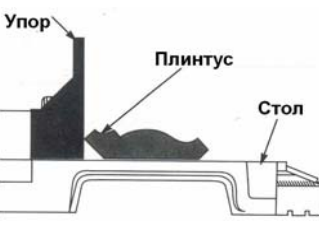
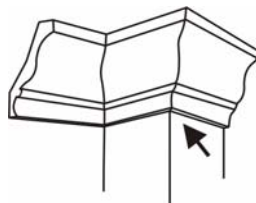
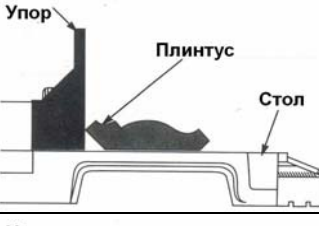
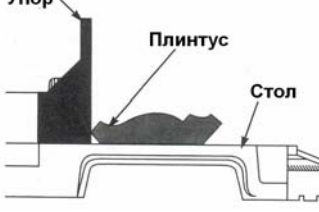
УГОЛ НАКЛОНА ПИЛЬНОГО ДИСКА	ТИП ПИЛЕНИЯ		
33,9° влево	 <p>внутренний угол</p>	<p>Левая сторона, внутренний угол</p> <ol style="list-style-type: none"> Верхний край плинтуса прижат к упору Угол поворота стола 31,6° вправо После пиления использовать левую часть разрезанной заготовки 	
		<p>Правая сторона, внутренний угол</p> <ol style="list-style-type: none"> Нижний край плинтуса прижат к упору Угол поворота стола 31,6° влево После пиления использовать левую часть разрезанной заготовки 	
	 <p>внешний угол</p>	<p>Левая сторона, внешний угол</p> <ol style="list-style-type: none"> Нижний край плинтуса прижат к упору Угол поворота стола 31,6° влево После пиления использовать правую часть разрезанной заготовки 	
		<p>Правая сторона, внешний угол</p> <ol style="list-style-type: none"> Верхний край плинтуса прижат к упору Угол поворота стола 31,6° вправо После пиления использовать правую часть разрезанной заготовки 	

16. РЕКОМЕНДУЕМЫЕ ПИЛЬНЫЕ ДИСКИ «АТАКА» С ТВЕРДОСПЛАВНЫМИ ПЛАСТИНАМИ

Диски изготовлены из высококачественной стали, что обеспечивает их долгий ресурс и высокое качество пиления. Предназначены для пиления твердых и мягких пород древесины, ДСП, пластика, ламината.

Таблица 4

Код	Внешний диаметр (мм)	Внутренняя посадка (мм)	Число зубьев (Z)	Применение
14231	305	30	60	Черновое пиление древесины мягких и твердых пород
13340	305	30	60	Черновое пиление древесины мягких и твердых пород

11.1.2. Установку ограничительного упора наклона на 45° проводите после его установки на 90°. Для установки ограничительного упора наклона на 45° переместите каретку режущей головки (1), Рис. 2, в крайнее заднее положение и затяните ручку фиксации перемещения каретки (22), Рис. 3. Ослабьте ручку фиксации угла наклона (32), Рис. 4, и переместите режущую головку влево до соприкосновения ограничительного упора наклона с болтом (29), Рис. 4. Ослабьте контргайку (28) и болтом (29) подрегулируйте угол 45°. Регулируйте до совмещения указателя угла наклона (31) и отметки 45° на шкале наклона (30), Рис. 4. Затяните контргайку (28), Рис. 4.

11.2. Регулировка фронтального упора

11.2.1. Опустите режущую головку и установите блокирующую шпильку. Убедитесь в том, что стол находится в положении "0". Поместите угольник между фронтальным упором и пильным диском. Ослабьте три винта крепления фронтального упора. Отрегулируйте фронтальный упор таким образом, чтобы он и диск всей плоскостью касались угольника. Затяните три винта крепления фронтального упора.

11.3. Регулировка нижнего положения пилы

При выполнении этой регулировки **ОТКЛЮЧИТЕ ПИЛУ ОТ СЕТИ** и опустите диск максимально вниз.

Нижнее положение пилы регулируется с целью предотвращения контакта диска с металлическими деталями пилы. Глубина пиления контролируется моментом касания конца шпильки регулировки нижнего положения (35), Рис. 5, ограничителя нижнего положения пилы (23), Рис. 5, при опущенной пиле. При необходимости регулировки ослабьте гайку фиксации регулировки нижнего положения пилы (37), придерживая отверткой шпильку регулировки нижнего положения пилы (35), Рис. 5. Вращайте гайку регулировки нижнего положения пилы (36), придерживая отверткой шпильку регулировки нижнего положения пилы (35), Рис. 5. Отрегулируйте нижнее положение пилы так, чтобы при вращении диска рукой отсутствовал контакт зубьев с металлической поверхностью. Затяните гайку фиксации регулировки нижнего положения пилы (37), Рис. 5.

ПРЕДУПРЕЖДАЕМ! Никогда не включайте пилу в сеть до окончания работ по монтажу и регулировке и до изучения и полного понимания требований безопасности и приемов работы.

12. ЗАЖИМ ОБРАБАТЫВАЕМОЙ ЗАГОТОВКИ

12.1. Вертикальный зажим

12.1.1. Для жесткого удержания заготовки всегда пользуйтесь вертикальной струбциной (27), Рис. 3. Для вертикальной струбцины имеются шесть отверстий в станине. Вертикальная струбцина (27), Рис. 3, устанавливается в отверстия станины (14), Рис. 2. Вставьте стержень вертикальной струбцины в отверстие станины на задней стороне фронтального упора. Установите вертикальную струбцину в соответствии с размером и формой заготовки и зафиксируйте ее с помощью зажимного винта.

12.2. Крепление заготовки

12.2.1. Установите заготовку в выбранном для пиления положении и закрепите ее вертикальным зажимным винтом струбцины. Заготовку необходимо всегда прижимать к упору. Надломившуюся или согнувшуюся заготовку, которую невозможно надежно удерживать, использовать нельзя, поскольку она может стать причиной заклинивания пильного диска. Вертикальная струбцина может быть установлена в станине как слева, так и справа от пильного диска.

ПРЕДУПРЕЖДЕНИЕ: Всегда очень важно прочно и правильно закрепить заготовку струбциной. Отсутствие жесткой фиксации заготовки при пилении может быть причиной повреждения пилы и/или порчи образца. РЕЗУЛЬТАТОМ ЭТОГО ТАКЖЕ МОГУТ БЫТЬ СОБСТВЕННЫЕ ТРАВМЫ.

ВНИМАНИЕ: Убедитесь в том, что пила не будет касаться струбцины при опускании рукоятки вниз до отказа. Если пила заденет за струбцину, последнюю, возможно, следует перенести на другую сторону стола.

13. ОСНОВНЫЕ ОПЕРАЦИИ

13.1. Косое пиление

Рис. 6

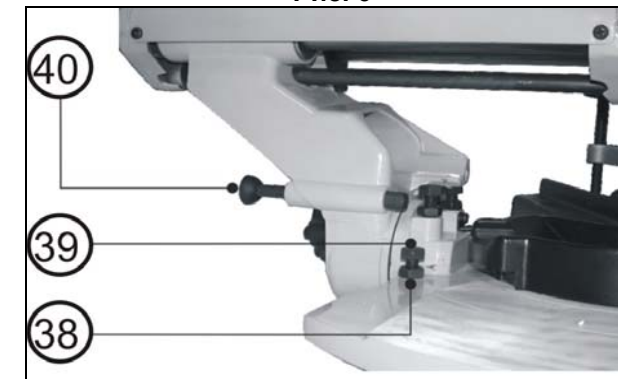

13.1.1. Пила позволяет производить поперечное пиление под углом 90° и косое пиление до 48° влево или вправо (по показаниям шкалы). Для выполнения косого пиления ослабьте фиксацию поворотного стола поворотом ручки фиксации поворотного стола (12), Рис. 2, против часовой стрелки. Поверните поворотный стол (11), Рис. 2, до положения, когда указатель рабочего стола совпадет с требуемым углом на угловой шкале (10), Рис. 2. Имеются фиксированные положения поворотного стола 0°, 15°, 22,5°, 31,6° и 45°.

Крепко зафиксируйте поворотный стол вращением ручки фиксации поворотного стола (12), Рис. 2, по часовой стрелке. Зажмите заготовку вертикальной струбциной (27), Рис. 3.

Зафиксируйте каретку режущей головки (1), Рис. 2, в крайнем заднем положении ручкой фиксации перемещения каретки (22), Рис. 3. Включите выключатель, нажмите рычаг блокировки защитного кожуха диска, чтобы опустить режущую головку вниз. Дождитесь, пока диск наберет максимальную скорость. Прилагая усилие в плоскости вращения диска, нажимайте на рукоятку, опустите ее до нижнего положения. После окончания пиления выключите пилу и дождитесь ПОЛНОЙ ОСТАНОВКИ ДИСКА, перед тем как вернуть диск в верхнее положение.

13.2. Наклонное пиление

13.2.1. С помощью этой пилы можно пилить с левым наклоном под углом от -3° до 50° (по показаниям шкалы). Снимите горловину пылеотсоса. Отпустите ручку фиксации угла наклона (32), Рис. 4, и установите заданный угол наклона. Для его сохранения снова затяните ручку фиксации угла наклона. Зажмите заготовку вертикальной струбциной (27), Рис. 3. Зафиксируйте каретку режущей головки (1), Рис. 2, в крайнем заднем положении ручкой фиксации перемещения каретки (22), Рис. 3. Включите пилу, после чего нажмите рычаг блокировки защитного кожуха диска, чтобы опустить режущую головку вниз.

Дождитесь, пока диск наберет максимальную скорость. Прилагая усилие в плоскости вращения диска, нажимайте на рукоятку и опустите ее до нижнего положения. После окончания пиления выключите пилу и дождитесь ПОЛНОЙ ОСТАНОВКИ ДИСКА, перед тем как вернуть диск в верхнее положение.

Примечание: Для пиления плинтуса пила снабжена специальным устройством наклонного пиления под углом $33,9^\circ$. Если этот угол становится необходимым, отпустите ручку фиксации угла наклона (32), Рис. 4, и установите блокировочную шпильку (40), Рис. 6, на регулировочный болт (39), Рис. 6, с контргайкой (38), Рис. 6. Затяните ручку фиксации угла наклона (32), Рис. 4.

ВНИМАНИЕ: В процессе наклонного пиления может случиться, что отпиленный кусок остановится напротив боковой поверхности диска. Если диск поднимать в то время, пока он вращается, то этот кусок может зацепиться за зубья диска, что приведет к его выбрасыванию с большой скоростью. Это очень опасно. Поэтому диск должен подниматься только после полной остановки пилы.

13.3. Комбинированное пиление

Комбинированное пиление - это процесс, при котором пиление происходит одновременно под косым и наклонными углами. Комбинированное пиление может осуществляться под наклонными углами -3° до 50° влево и косыми углами 0° до 48° влево или вправо (по показаниям шкалы).

ВНИМАНИЕ! При выполнении любого пиления не забывайте фиксировать пилу в заданных углах ручкой фиксации угла наклона и ручкой фиксации поворотного стола.

13.4. Пиление с использованием устройства перемещения

ПРЕДУПРЕЖДАЕМ: Никогда не тяните режущую головку с вращающимся диском на себя во время пиления. Может произойти “наезд” диска на заготовку, что повлечет собой эффект отдачи. Никогда не опускайте вращающийся диск пилы до приведения режущей головки в крайнее переднее положение.

13.4.1. Разблокируйте каретку режущей головки (1), Рис. 2, ручкой фиксации перемещения каретки (22), Рис. 3, добившись свободного перемещения каретки режущей головки. Установите угол и наклон пиления в желаемые положения в соответствии с вышеописанными процедурами. Взявшись за ручку пилы, тяните ее на себя до тех пор, пока режущая кромка диска не окажется впереди заготовки. Включите пилу и, нажав рычаг блокировки защитного кожуха диска, опустите режущую головку

. После достижения номинальной частоты вращения диска медленно толкайте ручку пилы вниз, пропиливая переднюю кромку заготовки. Медленно продвигайте пилу в направлении упора до завершения пиления. Отпустите выключатель и, прежде чем поднять режущую головку, подождите остановки диска.

13.5. Пиление мелких деталей

Для пиления мелких деталей, сдвиньте режущую головку до конца в заднее положение, закрепите каретку режущей головки (1), Рис. 2, ручкой фиксации перемещения каретки (22), Рис. 3.

14. ТЕХНИЧЕСКОЕ ОБСЛУЖИВАНИЕ

ВНИМАНИЕ: Перед началом любых ремонтных и сервисных работ убедитесь, что пила отключена от розетки.

Эта пила тщательно отрегулирована на заводе-изготовителе, однако, в процессе эксплуатации может потребоваться дополнительная регулировка в соответствии с разделом 11.

14.1. Смена диска

ПРЕДУПРЕЖДЕНИЕ: во избежание травм от непроизвольного запуска при замене диска, всегда выключайте пилу и отсоединяйте ее от сети.

14.1.1. Нажмите рычаг (4), Рис. 2, блокировки защитного кожуха диска и поверните защитный кожух (7), Рис. 2, в верхнее положение. Выверните два винта крепления кожуха шпинделя режущей головки (9), Рис. 2, и поверните его в верхнее положение. Придерживая одним пальцем защитный кожух (7), Рис. 2, другим пальцем удерживайте в нажатом состоянии кнопку блокировки пыльного диска (18), Рис. 3, так, чтобы диск не вращался. Поверните болт шпинделя по часовой стрелке с помощью прилагаемого ключа, хранящегося в ручке. Удалите болт, внешний фланец, диск. Убедитесь в том, что площадь контакта между диском и фланцами чистая. Нажмите кнопку блокировки и затяните болт против часовой стрелки для фиксации диска. Установите на место кожух шпинделя режущей головки (9), Рис. 2, и затяните два винта его крепления. Переведите защитный кожух (7), Рис. 2, в нижнее положение.

14.2. Общее регламентное обслуживание

14.2.1. Периодически удаляйте с пилы пыль и опилки ветошью. Смазывайте вращающиеся узлы для продления их ресурса. Смазка двигателя не требуется.

ВНИМАНИЕ: В целях вашей безопасности перед обслуживанием или смазкой пилы отключайте ее от сети.

14.3. Смена ремней

14.3.1. Периодически проверяйте состояние ремней, очищайте передаточный механизм от пыли и опилок; в случае повышенного износа произведите замену. Не дожидаясь разрывов ремней.

Вывинтите два винта крепления кожуха ремней (19), Рис. 3. Снимите кожух. Ослабьте крепление промежуточного шкива (это облегчит съем ремней). Вращая шкивы мотора и шпинделя, снимите старые ремни и проверьте чистоту шкивов. Установите новые ремни, вращая шкивы мотора и шпинделя. Вращайте шкивы до тех пор, пока ремни будут полностью установлены в пазы шкивов. (При установке ремней следите за тем, чтобы продольные «гребни» ремней укладывались в «ручьи» шкивов без смещения).

После установки ремней возвратите на место кожух ремней и закрепите его винтами.

14.4. Осмотр и замена щеток

14.4.1. Щетки двигателя новой пилы или вновь установленные щетки необходимо проверять через 50 часов работы. Заменяйте угольные щетки, когда они изношены до 4,8 мм их длины. Щетки необходимо менять парами. Замену щеток для безопасной и надежной работы пилы необходимо проводить специалисту. Помните, что ремонт пилы должен проводиться в условиях сервисных центров, с использованием только оригинальных запасных частей и расходных материалов.

15. РЕКОМЕНДУЕМЫЕ ПРИЕМЫ РАБОТЫ

15.1. Пиление плинтуса

С помощью торцово-усовочной пилы возможно пиление плинтуса. Две поверхности заготовки плинтуса, которые прикрепляются к потолку (полу) и стене, при соединении образуют угол 90° . У большинства потолочных плинтусов верхний задний угол (часть, которая крепится к потолку) составляет 52° , а нижний задний угол (часть, которая крепится к стене) составляет 38° , как показано на Рис. 7.

Помните, что углы плинтусов очень точные, и их трудно устанавливать, так как легко может произойти смещение угла. После всех регулировок пилы рекомендуется производить пробное пиление на ненужных заготовках. Кроме того, большинство стен в помещениях не имеют углов точно 90° , следовательно, необходима точная подстройка регулировок вашей пилы.

Для пиления плинтусов и получения внешнего или внутреннего прямого угла (90°)

установите плинтус, прижав плашмя его широкую заднюю поверхность к поворотному столу и придвинув к упору. Угол поворота стола следует установить на $31,6^\circ$ влево или вправо, в зависимости от применения плинтуса, а угол наклона пыльного диска - на $33,9^\circ$ влево.



Рис. 7